

SMART TOOLS FOR EVERY JOB



**MANDREX**

*Smart tools for every job*



NEDERLANDS

PRODUCTCATALOGUS





## **MANDREX** Smart tools for every job

In Nederland opgericht in 2009, als MandreX Hole Saw System, leveren we altijd de beste kwaliteitsproducten aan onze klanten over de gehele wereld. Onze toewijding ligt bij het continu testen, ontwerpen en verbeteren van onze producten om de kwaliteit en een maximale levensduur te garanderen.

Het behoud van onze positie als één van de toonaangevende fabrikanten ter wereld is belangrijk voor ons, en precies wat je zou verwachten van een bedrijf als MandreX Hole Saw System.

We verplichten ons tot het leveren van de hoogste kwaliteit en werken voortdurend aan verbeteringen en innovaties. Continue productontwikkeling en lange testfasen zorgen er voor dat onze producten voldoen aan de hoogste kwaliteitsnormen.

Onze klantenservice, kwaliteitscontrole en het handhaven van de hoogste normen zijn fundamenteel voor ons bedrijf. We zijn trots op onze reputatie voor innovatie, kwaliteit en service.











Nadat we een belangrijke en betrouwbare speler in de wereldwijde gatenzaagmarkt werden, bleven we werken aan de wensen van onze klanten om ook innovatieve probleemoplossers voor andere gereedschappen te ontwerpen. Standaardgereedschappen op de markt brengen is niet onze uitdaging, innovatief zijn en problemen oplossen is onze uitdaging voor het nu en de komende jaren. Alle MandreX gereedschappen zijn probleemoplossers, zelfs voor de moeilijkste klussen.

Met behulp van de slimme MandreX gereedschappen bespaart u tijd, geld en frustratie!

















## PRODUCT TYPE

-  Multi-purpose gatzaag (TCT - Hardmetaal)
-  Extra Lange Multi-purpose gatzaag
-  M42 Bi-metaal gatzaag
-  Extra Lange M42 Bi-metaal gatzaag
-  M42 Fijn Bi-metaal gatzaag
-  Bi-metal gatzaag
-  Diamant gatzaag
-  Gesegmenteerde Diamant gatzaag
-  Centreerboor - Carbide punt
-  Centreerboor - HSS+ gereedschapstaal
-  Centreerboor - Diamant grit





## TAND CONFIGURATIE

-  Bi-Metaal tanden
-  Bi-Metaal tanden met 8% Kobalt (M42)
-  Tri-Metaal tanden
-  Hardmetaal tanden (TCT - Widia)
-  Hardmetaal grit (TCT-Widia)
-  Chroom Vanadium tanden
-  Diamant Grit / Diamant bedekt
-  Diamant Segmenten
-  Laser gelast

## MACHINE TYPE















-  Geschikt voor accuboormachines
-  Geschikt voor elektrisch gereedschap
-  Geschikt voor slijpmachines
-  Geschikt voor decoupeer zaagmachines
-  Geschikt voor recipro zaagmachines

## AANSLUITING

-  Zeskant opname 8,5mm - 11/32"
-  Zeskant opname 11mm - 7/16"
-  Powerbit opname
-  SDS plus opname

## MATERIAAL



-  Hout
-  Zacht hout
-  MDF
-  Hout met spijkers
-  Multiplex
-  Gelamineerd hout
-  Laminaat
-  Pallets
-  Kozijnen
-  Tuinhout
-  Staal/IJzer
-  Plaatstaal
-  RVS
-  Stalen profielen / buizen
-  Non-ferro
-  Gietijzer

-  Plastic / PVC
-  Acryl
-  Glasvezel versterkt kunststof
-  Vezelcementplaat
-  Zachte steen / Gips / Stucco
-  Baksteen
-  Harde steen / bestrating
-  Normaal beton
-  Wandtegels
-  Hard (vloer-)tegels
-  Natuursteen / marmer
-  Cellenbeton
-  Houtskeletbouw
-  Gipsplaat

## EXTRA

-  Alle voordelen van het MXqs systeem
-  Product met het MXqs systeem
-  Zeer snelle prestaties
-  5 keer sneller dan anderen
-  Hoge snelheidsprestaties
-  Langere levensduur
-  10 keer langere levensduur
-  Aantal per verpakking
-  Centreer hulpstuk
-  Aanbevolen toerental (RPM)

## KOELING

-  Koeling
-  Koelen met water
-  Voor droog gebruik
-  Minimaal koelen met water



# INHOUDSOPGAVE

## “ONE CLICK” GATZAAG SYSTEEM

MXQs “ONE CLICK” GATZAAG SYSTEEM .....	4
MXQs GATZAAGHOUDERS .....	6
MXQs CENTREERBOREN .....	7
MXQs ADAPTERS .....	7
MXQs GATVERGROTING .....	7

## GATZAGEN

GATZAAG SELECTIE .....	8
GATZAAG TOERENTAL ADVIES .....	9
ALL-PURPOSE ULTRAXCUT .....	10
MULTI-PURPOSE SUPERXCUT .....	11
BI-METAAL SPEEDXCUT M42 .....	12
BI-METAAL FINEXCUT M42 .....	13
BI-METAAL EASYXCUT M3 .....	14
MULTI-PURPOSE SUPERXCUT XTRA DIEP 165MM .....	15
MULTI-PURPOSE MXQs SUPERXCUT XTRA DIEP 165MM .....	16
MULTI-PURPOSE MXQs SUPERXCUT XTRA DIEP 300MM .....	17
BI-METAAL MXQs SPEEDXCUT XTRA DIEP 165MM .....	18
BI-METAAL MXQs SPEEDXCUT XTRA DIEP 300MM .....	19

## GATZAGEN SETS

GATZAAG SETS VOOR ELKE KLUS .....	20
STARTER SETS .....	21
ALL-PURPOSE ULTRAXCUT SETS .....	22
MULTI-PURPOSE SUPERXCUT SETS .....	23
BI-METAAL SPEEDXCUT M42 SETS .....	24
SUPERXCUT + SPEEDXCUT M42 SET .....	24
BI-METAAL FINEXCUT M42 SETS .....	25
BI-METAAL EASYXCUT M3 SETS .....	25

## GATZAAGHOUDERS

STANDAARD GATZAAGHOUDERS .....	26
STANDAARD CENTREERBOREN .....	26
ACCESSOIRES .....	26

## DIAMANTGATZAGEN

DIAMANT PROXCUT .....	28
PROXCUT CENTREERBOOR .....	29
DIAMANT DRYXCUT .....	30
DIAMOND DRYXCUT SETS .....	31
DRYXCUT CENTREERBOOR .....	31
DIAMANT TILEXCUT .....	32
DIAMANT UNIXCUT .....	33
DIAMANT DOZENBOOR CONCRETEXDRY .....	34
DIAMANT DOZENBOOR CONCRETEXDUST STOFVRIJ .....	35

## ACCESSOIRES voor GATZAGEN

COOLING WAX .....	36
CENTREER- & KOELHULP .....	36
COOLING GEL .....	36
WATERNEVELFLES .....	36
MULTI BOORHULP .....	37
VACUÛM BOORHULP .....	37
STOF & SLURRIEHULP - KLEIN .....	37
STOF & SLURRIEHULP - GROOT .....	37

## HOUTBOREN

ULTIMATE SPEEDXBIT .....	38
ULTIMATE TWISTERXBIT .....	39
ULTIMATE 4X POWERXBIT .....	40

## RECIPROZAAGBLADEN

RECIPROZAAGBLAD SELECTIE .....	41
3X FASTCUT .....	42
STEELCUT .....	42
MULTICUT .....	43
MULTICUT VARIA .....	43
MULTICUT DEMOLITION & RENOVATION .....	43
HARDCUT .....	44
TOUGHCUT .....	44
WOODCUT .....	44

## DECOUPEERZAAGBLADEN

DECOUPEERZAAG SELECTIE .....	45
COOLCUT .....	46
DUOCUT .....	46
DUOCUT VARIA .....	46
SHARPCUT VARIA .....	47
MULTI-PURPOSE-PACK (5 STUKS) .....	47

## DIAMANTZAAGBLADEN

DIAMANTZAAGBLAD SELECTIE .....	48
BETON - XTREMEPRO .....	49
UNIVERSEEL - XTREMEPRO .....	50
UNIVERSEEL - PROFI .....	50
UNIVERSEEL - STANDAARD .....	50
TEGELS - XTREMEPRO .....	51
TEGELS - PROFI .....	51
BAKSTEEN - XTREMEPRO .....	51

## DIAMANT DOORSLIJPSCHIJVEN

DIAMANT DOORSLIJPSCHIJF METALXCUT .....	52
---	----

## BUIZENZAAG

EZYGRIND - DIAMANT GECOATE BUIZENZAAG .....	53
---	----

## MXqs "ONE CLICK" GATZAAG SYSTEEM

Ervaar de toekomst in gatzaag systemen. Het is beter, sneller en efficiënter dan alle bestaande systemen in de markt.

ONE  
CLICK  
T



### MXqs



1

#### Wissel de gatzaag met "ONE CLICK"

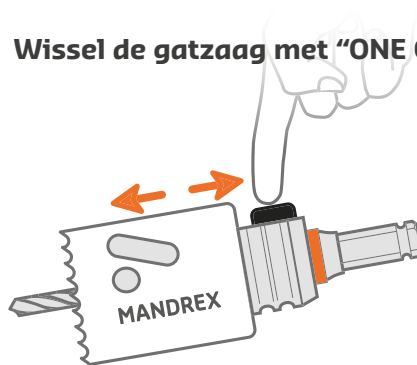

Om de gatzaag te wisselen voor het gebruik van een andere diameter, druk op de knop en haal de gatzaag los. Schuif een andere gatzaag erop en u bent al klaar!



2

#### Vergroot te klein geboorde gaten



Simpe! U kunt nu de gatzaag van de kleinste maat als centrering gebruiken voor de grote zaag. Het is zeer eenvoudig om zo een gat te boren met de gewenste diameter. Een extra adapter is hiervoor nodig.



3

#### Duw de geboorde kern er met "ONE CLICK" uit

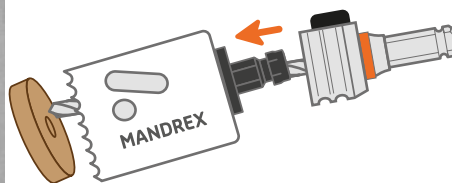

Druk op de zwarte knop en haal de gatzaag heen en weer. Zo duwt u de geboorde kern direct uit de gatzaag! U kunt direct weer verder met boren zonder te tobben en te wachten.



4

#### 1 Boorhouder voor grote en kleine maten

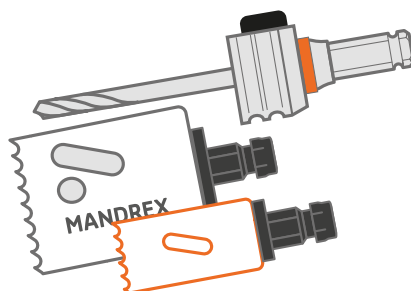

U heeft maar 1 boorhouder nodig voor alle mogelijke diameters. Het is dus niet nodig om een houder te hebben voor de kleine maten en daarnaast nog één voor de grote maten.



Wissel en bevestig ieder type gatzaag met "ONE Click"



Voor alle elektrische boormachines

SDS+ 8,5 11 P

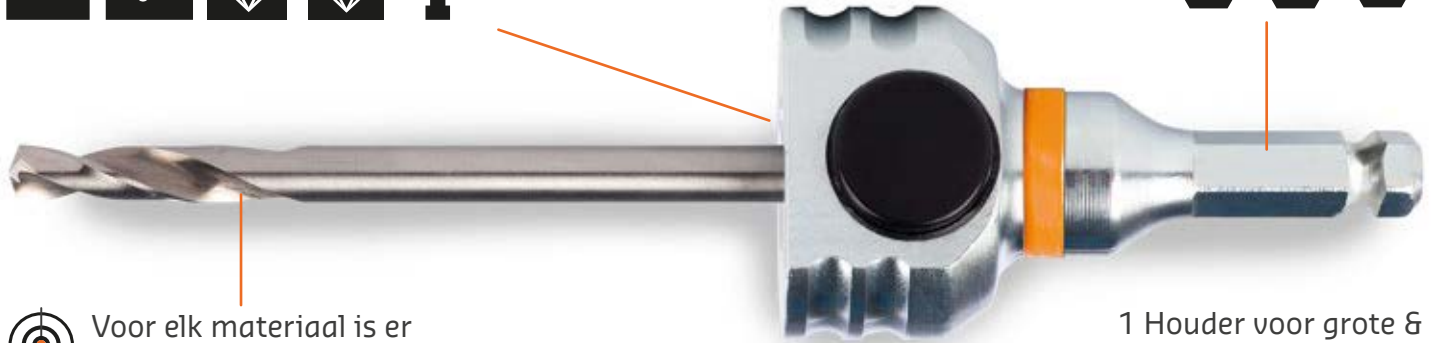

1 Houder voor grote & kleine maten gatzagen

Ø14-210mm



Voor elk materiaal is er een geschikte centreerboor

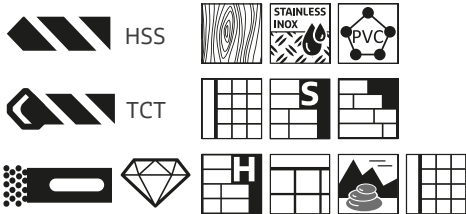

Het wisselen van gatzagen is slechts een kwestie van op de knop drukken. Met onze MXqs gatzag houders heeft u maar 1 gatzaghouder nodig voor alle mogelijke diameters. Wanneer u gebruik maakt van onze MXqs gatzaghouders duurt het wisselen slechts enkele seconden. Ons unieke Mandrex MXqs gatzag systeem brengt u alle unieke eigenschappen met een simpele "ONE Click".

Druk op de knop en u bespaart tijd, geld en frustratie!



Mandrex Hole Saw System heeft dit revolutionaire "ONE Click" gatzag systeem wereldwijd gepatenteerd.

## MXqs GATZAAGHOUDERS



De MXqs "ONE Click" gatzaaghouder kan worden gebruikt op alle boormachines, in combinatie met alle types gatzaagen. Kies de juiste combinatie van gatzaaghouder en centreerboor en start met boren!

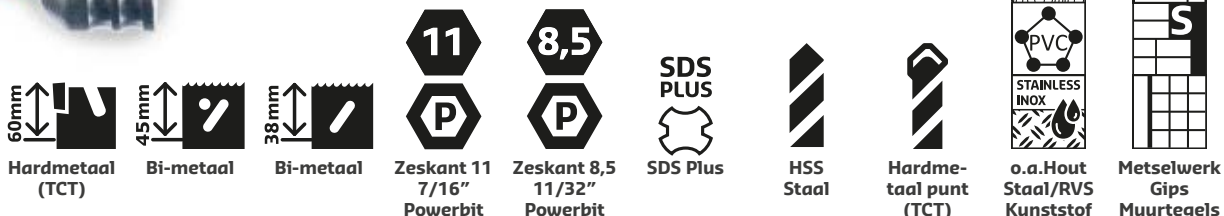

Art.nr. Houder	Te gebruiken voor gatzaag			Opname machine		Centreerboor		Te boren materiaal		
	Hardmetaal (TCT)	Bi-metaal	Bi-metaal	Zeskant 11 7/16" Powerbit	Zeskant 8,5 11/32" Powerbit	SDS Plus	HSS Staal	Hardmetaal punt (TCT)	o.a. Hout Staal/RVS Kunststof	Metselwerk Gips Muurtegels
MX200020B	●	●		●			●		●	
MX200021B	●			●				●		●
MX200022B			●	●			●		●	
MX200024B	●	●			●		●		●	
MX200025B	●				●			●		●
MX200026B			●		●		●		●	
MX200020SB	●	●				●	●		●	
MX200021SB	●					●		●		●
MX200022SB			●			●	●		●	



**MX200020B**

MXqs Houder compleet  
Voor hardmetaal (TCT) & Bi-metaal gatzaagen  
Met HSS+ centreerboor

Opname Zesk. 11 - 7/16"PB.  
Bijv. voor hout, kunststoffen, staal,  
RVS/Innox

Met centreerboor  
MX2P0063B  
L=125mm



**MX200021B**

MXqs Houder Compleet  
Voor hardmetaal (TCT) gatzaagen  
Met hardmetaal (TCT) centreerboor

Opname Zesk. 11 - 7/16"PB.  
Bijvoorbeeld voor beton,  
kalkzandsteen, metselwerk, zachte  
tegels

Met centreerboor  
MX2P0062B  
L=125mm



**MX200022B**

MXqs Houder compleet  
Voor KORTE Bi-metaal gatzaagen.  
Met KORTE HSS+ centreerboor

Opname Zesk. 11 - 7/16"PB.  
Bijv. voor hout, kunststoffen, staal,  
RVS/Innox

Met centreerboor  
MX2P0064B  
L=105mm



**MX200024B**

MXqs Houder compleet  
Voor hardmetaal (TCT) & Bi-metaal gatzaagen  
Met HSS+ centreerboor

Opname Zesk. 8,5 - 11/32"PB. Bijv.  
voor hout, kunststoffen, staal, RVS/  
Innox

Met centreerboor  
MX2P0063B  
L=125mm



**MX200025B**

MXqs Houder Compleet  
Voor hardmetaal (TCT) gatzaagen  
Met hardmetaal (TCT) centreerboor

Opname Zesk. Hex 8,5 - 11/32"PB.  
Bijvoorbeeld voor beton,  
kalkzandsteen, metselwerk, zachte  
tegels

Met centreerboor  
MX2P0062B  
L=125mm



**MX200026B**

MXqs Houder compleet  
Voor KORTE Bi-metaal gatzaagen.  
Met KORTE HSS+ centreerboor

Opname Zesk. 8,5 - 11/32"PB. Bijv.  
voor hout, kunststoffen, staal, RVS/  
Innox

Met centreerboor  
MX2P0064B  
L=105mm



**MX200020SB**

MXqs Houder compleet  
Voor hardmetaal (TCT) & Bi-metaal gatzaagen  
Met HSS+ centreerboor

Opname SDS-plus  
Bijv. voor hout, kunststoffen, staal,  
RVS/Innox

Met centreerboor  
MX2P0063B  
L=125mm



**MX200021SB**

MXqs Houder Compleet  
Voor hardmetaal (TCT) gatzaagen  
Met hardmetaal (TCT) centreerboor

Opname SDS-plus  
Bijvoorbeeld voor beton,  
kalkzandsteen, metselwerk, zachte  
tegels

Met centreerboor  
MX2P0062B  
L=125mm



**MX200022SB**

MXqs Houder compleet  
Voor KORTE Bi-metaal gatzaagen.  
Met KORTE HSS+ centreerboor

Opname SDS-plus  
Bijv. voor hout, kunststoffen, staal,  
RVS/Innox

Met centreerboor  
MX2P0064B  
L=105mm



## MXqs CENTREERBOREN

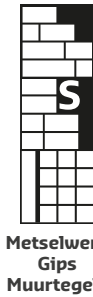
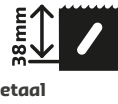

Art.nr. Centreerboor	Centreerboor type	Te gebruiken voor gatzraag			Te boren materiaal		
MX2P0062B	●	●				●	
MX2P0063B	●	●	●		●		
MX2P0064B	●			●	●		
MX2P0068B	●		●			●	

### MX2P0062B



Centreerboor met hardmetaal punt (TCT)  
L=125mm Ø7mm

Bijv. voor beton, kalkzandsteen, metselwerk, zachte tegels

### MX2P0063B



Centreerboor HSS+ M2 met 135 graden split point voor een glad resultaat  
L=125mm Ø6,35mm

Bijv. voor hout, kunststoffen, staal, RVS/Inox

### MX2P0064B



Centreerboor KORT - HSS+ M2 met 135 graden split point voor een glad resultaat.  
L=105mm Ø6,35mm

Bijv. voor hout, kunststoffen, staal, RVS/Inox

### MX2P0068B



Centreerboor HSS-Co met 8% Cobalt en 135 graden split point  
L=125mm Ø6,35mm

Bijv. voor RVS/Inox, (giet-)ijzer, staal en materialen met een treksterkte tot 1000N/mm<sup>2</sup>

## MXqs ADAPTERS



Art.nr. Adapter	Aantal per verpak.	Diameter Gatzraag			Nm
Qty.	Ø14-30	Ø32-150	Ø152-210	High Torque	
MX2P0053B	3	●			
MX2P0052B	3		●		
MX2P0052HB	3			●	●



### MX2P0053B

MXqs "ONE Click" adapter voor alle types gatzagen

1/2"-20UNF schroefdraad voor gatzagen Ø14-30mm



### MX2P0052B

MXqs "ONE Click" adapter voor alle gatzagen

5/8"-18UNF schroefdraad voor gatzagen Ø32-150mm



### MX2P0052HB

MXqs High Torque "ONE Click" adapter voor alle types gatzagen, inclusief schroeven

Voor gatzagen Ø152-210mm

## MXqs GATVERGROTING



### MX2P0052HEB

Set met 3 "One Click" adapters voor het vergroten van te klein geboorde gaten.

1 adapter, voor gatzagen met 1/2" schroefdraad  
1 adapter, voor gatzagen met 1/2" en 5/8" schroefdraad  
1 adapter, voor gatzagen met 5/8" schroefdraad



## GATZAAG SELECTIE

Selecteer een materiaal en zie welke gatzaag het meest geschikt is

Let op: Prestaties kunnen variëren als gevolg van de dichtheid, de hardheid van het materiaal en de prestaties van de machine. Gebruik de gatzaag nooit anders dan aangegeven in de tabel.

- Uitstekend
- Goed
- Mogelijk

CARBIDE TIPPED



UltraXcut TCT

SuperXcut TCT

SpeedXcut M42

FineXcut M42

EasyXcut M3

ProXcut Diamant

DryXcut Diamant

UniXcut TileXcut

Xdry Xdust



BOORDIEPTE (MM)

60

60

45

38

45

38

35

28

60

DUURZAAMHEID

●

●

●

●

●

●

●

●

●

SNELHEID

●

●

●

●

●

●

●

●

●

GATKWALITEIT

●

●

●

●

●

●

●

●

●

	UltraXcut TCT	SuperXcut TCT	SpeedXcut M42	FineXcut M42	EasyXcut M3	ProXcut Diamant	DryXcut Diamant	UniXcut TileXcut	Xdry Xdust
<b>HOUT</b>	ZACHT HOUT	●	●	●	●	●	●	●	●
	HARD HOUT	●	●	●	●	●	●	●	●
	HOUT MET SPIJKERS	●	●	●	●	●	●	●	●
	SPAANPLAAT	●	●	●	●	●	●	●	●
	MULTIPLEX	●	●	●	●	●	●	●	●
	MDF	●	●	●	●	●	●	●	●
	SANDWICH PANELEN	●	●	●	●	●	●	●	●
	PALLETS	●	●	●	●	●	●	●	●
	RAAMKOZIJNEN	●	●	●	●	●	●	●	●
	LAMINAAT	●	●	●	●	●	●	●	●
<b>STAAL</b>	MILD STAAL	●	●	●	●	●	●	●	●
	KOOLSTOFSTAAL	●	●	●	●	●	●	●	●
	ROESTVRIJ STAAL	●	●	●	●	●	●	●	●
	STAALPLAAT	●	●	●	●	●	●	●	●
	GIETIJZER	●	●	●	●	●	●	●	●
	METALEN PIJP	●	●	●	●	●	●	●	●
	MESSING	●	●	●	●	●	●	●	●
	ALUMINIUM	●	●	●	●	●	●	●	●
	METSELWERK	●	●	●	●	●	●	●	●
	GIPSPLAAT	●	●	●	●	●	●	●	●
<b>STEEN</b>	VEZELCEMENTPLAAT	●	●	●	●	●	●	●	●
	ZACHT STEEN	●	●	●	●	●	●	●	●
	GIPS	●	●	●	●	●	●	●	●
	ZACHT TEGELS	●	●	●	●	●	●	●	●
	ZACHT BETON	●	●	●	●	●	●	●	●
	STEEN	●	●	●	●	●	●	●	●
<b>PLASTIC</b>	CELLENBETON	●	●	●	●	●	●	●	●
	PVC-KUNSTSTOF	●	●	●	●	●	●	●	●
	ACRYL	●	●	●	●	●	●	●	●
	GLASVEZEL	●	●	●	●	●	●	●	●
	KOOLSTOFVEZEL	●	●	●	●	●	●	●	●
<b>HARD</b>	VERSTERKT PLASTIC	●	●	●	●	●	●	●	●
	BETON	●	●	●	●	●	●	●	●
	MARMER	●	●	●	●	●	●	●	●
	NATUURSTEEN	●	●	●	●	●	●	●	●
	HARDE VLOERTEGELS	●	●	●	●	●	●	●	●
HARDE BAKSTEEN	●	●	●	●	●	●	●	●	

# GATZAAG TOERENTAL ADVIES

De getoonde toerentallen, die een leidraad vormen voor de optimale prestatie, kunnen variëren als gevolg van het koppel en wattage van de machine die gebruikt wordt. Toerentallen zijn afhankelijk van factoren zoals de dichtheid en hardheid van het materiaal. Ga nooit sneller dan de aangegeven snelheden in de tabel.



All-purpose  
UltraXcut (TCT)  
CARBIDE TIPPED



Ø MM	Ø INCH	(Hard-) hout MDF hout met spijkers		Staal/ijzer		RVS / Inox		Non Ferro		Aluminium		Gietijzer		Plastic		Glasvezel verstekt kunststof		Zachte tegels en baksteen Gips	
19-27	3/4" - 1 1/16"	3690	2595	605	425	470	335	985	695	1845	1300	205	145	3355	2360	590	415	505	355
29-51	1 1/8" - 2"	2420	1375	400	225	310	175	645	370	1210	690	135	75	2200	1250	385	220	330	190
54-76	2 1/8" - 3"	1300	1005	215	165	170	130	350	270	650	505	75	55	1180	910	210	150	180	140
89-114	3 1/2" - 4 1/2"	925	615	155	105	120	80	250	165	465	310	55	35	840	560	150	100	130	85
121-168	4 3/4" - 6 5/8"	580	420	95	70	75	55	155	115	290	210	35	25	530	380	95	70	80	60



Multi-purpose  
SuperXcut (TCT)



Ø MM	Ø INCH	Hout/MDF		Plastic		Steen Gips		Zachte muurtegels	
16-38	5/8" - 1 1/2"	4380	1845	2990	1260	1795	755	1295	545
40-51	1 9/16" - 2"	1755	1375	1195	940	720	565	520	410
54-76	2 1/8" - 3"	1350	890	920	605	555	365	400	265
80-108	3 5/32" - 4 1/4"	880	650	600	445	360	270	260	195
111-210	4 3/8" - 8 9/32"	635	335	435	230	260	140	190	100



Bi-Metaal  
SpeedXcut M42  
FineXcut M42  
EasyXcut M3



Ø MM	Ø INCH	Hout		MDF		Staal/ijzer		RVS / Inox		Non Ferro		Aluminium		Gietijzer		Plastic	
14-27	9/16" - 1 1/16"	2845	1475	2275	1180	595	310	300	155	890	465	910	475	455	240	910	475
29-51	1 1/8" - 2"	1375	785	1100	625	290	165	145	85	430	245	440	250	220	125	440	250
52-76	2 1/16" - 3"	770	525	615	420	160	110	80	55	240	165	245	170	125	85	245	170
79-102	3 1/8" - 4"	505	395	405	315	105	85	55	45	160	125	165	125	85	65	165	125
105-152	4 1/8" - 6"	380	265	305	210	80	55	40	30	120	85	125	85	65	45	125	85
160-210	6 5/16" - 8 9/32"	250	190	200	155	55	40	30	20	80	60	80	65	40	35	80	65



Diamant  
ProXcut



Ø MM	Ø INCH	Harde steen Tegels Marmer	
19-29	3/4" - 1 1/8"	1180	770
32-51	1 1/4" - 2"	700	440
54-65	2 1/8" - 2 9/16"	420	350
68-83	2 11/16" - 3 1/4"	330	270
92-114	3 5/8" - 4 1/2"	250	200



Diamant  
DryXcut



Ø MM	Ø INCH	Harde steen Tegels Marmer



Diamant  
UniXcut  
TileXct



Ø MM	Ø INCH	Harde steen Tegels Marmer



## ALL-PURPOSE ULTRACUT CARBIDE TIPPED

**MXqs**

De gatzaag met hardmetalen tanden (TCT) die in de meest uiteenlopende materialen boort. Met een unieke precisie geslepen hardmetalen tanden voor schone gaten en hoge snijprestaties. Tot 50 keer de levensduur, 2 keer sneller en 3 keer meer gaten per batterij-lading.

De elektronenstraal gelaste tanden met hardmetalen punt zijn gemaakt van een speciaal ontwikkeld fijnkorrelig hardmetaal van de hoogste kwaliteit, wat resulteert in uitstekende snijprestaties en productduurzaamheid. Met een zaagdiepte van 60 mm (2 3/8") kunt u in één keer diepere gaten maken.

Snel zagen in alle gangbare materialen zoals b.v. (roestvast-)staal, hout (met spijkers), kunststof, zachte tegels, gips, zachte bakstenen. Eenvoudig uitwerpen van de kern door de geoptimaliseerde gaten aan de zijkant.

### KENMERKEN

- Boort in de grootste verscheidenheid aan materialen
- Tot 2 keer sneller en 50 keer zo lang (vergeleken met bi-metaal)
- Geoptimaliseerde hittebestendige hardmetalen tanden, minder koeling nodig
- Zaagdiepte 60 mm (2-3/8") voor diepere gaten in één keer boren
- Snelle opruiming van spanen: speciaal ontworpen slots
- Gemakkelijk loslaten van de kern
- Geharde stalen wand
- Zeer zuivere gaten
- Geschikt voor gebruik met elektrische, accu-aangedreven boor- en tafelboormachines

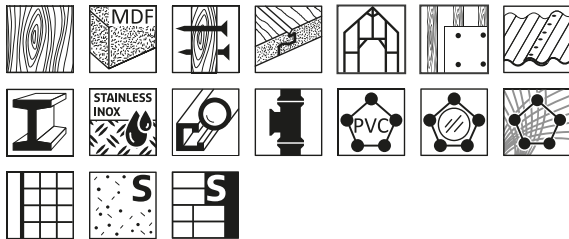

**50x** LIFE TIME **2x** FASTER

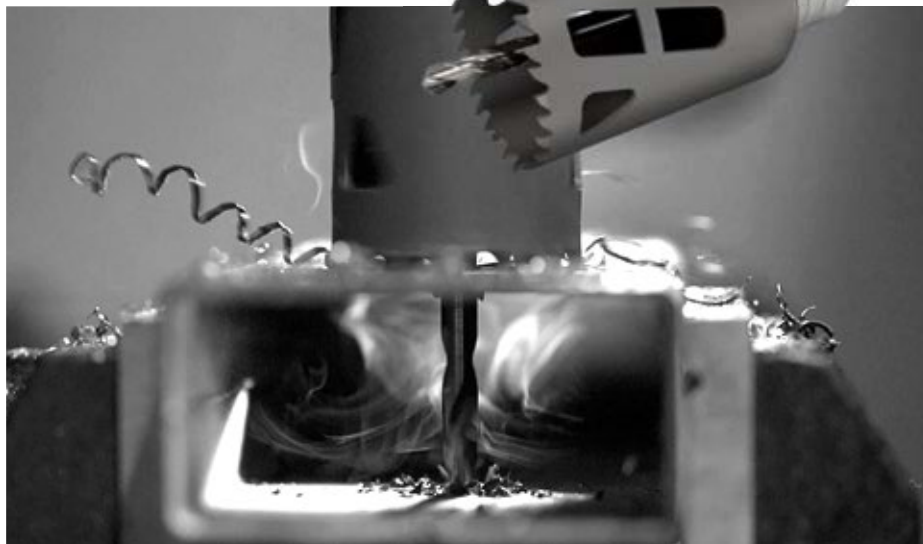

Art.Nr.      Ø MM      Ø INCH

MHTQ0019B	19	3/4
MHTQ0020B	20	25/32
MHTQ0022B	22	7/8
MHTQ0025B	25	1
MHTQ0027B	27	1 1/16
MHTQ0029B	29	1 1/8
MHTQ0030B	30	1 3/16
MHTQ0032B	32	1 1/4
MHTQ0035B	35	1 3/8
MHTQ0038B	38	1 1/2
MHTQ0041B	41	1 5/8
MHTQ0044B	44	1 3/4
MHTQ0048B	48	1 7/8
MHTQ0051B	51	2
MHTQ0054B	54	2 1/8
MHTQ0057B	57	2 1/4
MHTQ0060B	60	2 3/8
MHTQ0064B	64	2 1/2
MHTQ0067B	65	2 9/16
MHTQ0068B	67	2 5/8
MHTQ0070B	68	2 11/16
MHTQ0073B	70	2 3/4
MHTQ0076B	76	3
MHTQ0079B	79	3 1/8
MHTQ0083B	83	3 1/4
MHTQ0089B	89	3 1/2
MHTQ0092B	92	3 5/8
MHTQ0095B	95	3 3/4
MHTQ0102B	102	4
MHTQ0105B	105	4 1/8
MHTQ0108B	108	4 1/4
MHTQ0111B	111	4 3/8
MHTQ0114B	114	4 1/2
MHTQ0121B	121	4 3/4
MHTQ0127B	127	5
MHTQ0133B	133	5 1/4
MHTQ0140B	140	5 1/2
MHTQ0152B	152	6
MHTQ0160B	160	6 5/16
MHTQ0168B	168	6 5/8

## MULTI-PURPOSE SUPERXCUT

De allersnelste gatzaag met unieke zetting van de hardmetalen tanden voor schone gaten en hoge snijprestaties. Gaat gemakkelijk 10x langer mee in vergelijking met Bi-metaal zagen. De hardmetalen tanden zijn van een speciaal ontwikkelde samenstelling, wat resulteert in waanzinnige prestaties en duurzaamheid.

**MXqs**

### KENMERKEN

- 5x sneller en 10x de levensduur in vergelijking met een Bi-metaal gatzaag
- Zaagdiepte 60mm (2-3/8") om diepere gaten in 1 keer te boren
- Uitstekende afvoer van spanen dankzij de speciale ontworpen brede sleuven
- Schone gaten met een minimale warmteontwikkeling
- Geschikt voor gebruik met elektrische- en accuboormachines

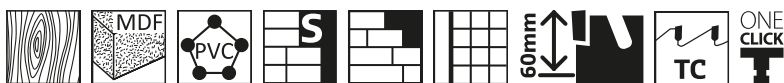

**5x** **10x**  
LIFE TIME



Art.Nr.*	Ø MM	Ø INCH	Art.Nr.*	Ø MM	Ø INCH
MHMQ0016B	16	5/8	MHMQ0065B	65	2 9/16
MHMQ0017B	17	11/16	MHMQ0067B	67	2 5/8
MHMQ0019B	19	3/4	MHMQ0068B	68	2 11/16
MHMQ0020B	20	25/32	MHMQ0070B	70	2 3/4
MHMQ0021B	21	13/16	MHMQ0073B	73	2 7/8
MHMQ0022B	22	7/8	MHMQ0076B	76	3
MHMQ0024B	24	15/16	MHMQ0079B	79	3 1/8
MHMQ0025B	25	1	MHMQ0080B	80	3 5/32
MHMQ0027B	27	1 1/16	MHMQ0082B	82	3 15/64
MHMQ0029B	29	1 1/8	MHMQ0083B	83	3 1/4
MHMQ0030B	30	1 3/16	MHMQ0086B	86	3 3/8
MHMQ0032B	32	1 1/4	MHMQ0089B	89	3 1/2
MHMQ0033B	33	1 5/16	MHMQ0092B	92	3 5/8
MHMQ0035B	35	1 3/8	MHMQ0095B	95	3 3/4
MHMQ0037B	37	1 7/16	MHMQ0098B	98	3 7/8
MHMQ0038B	38	1 1/2	MHMQ0102B	102	4
MHMQ0040B	40	1 9/16	MHMQ0105B	105	4 1/8
MHMQ0041B	41	1 5/8	MHMQ0108B	108	4 1/4
MHMQ0043B	43	1 11/16	MHMQ0111B	111	4 3/8
MHMQ0044B	44	1 3/4	MHMQ0114B	114	4 1/2
MHMQ0046B	46	1 13/16	MHMQ0121B	121	4 3/4
MHMQ0048B	48	1 7/8	MHMQ0127B	127	5
MHMQ0050B	50	1 31/32	MHMQ0133B	133	5 1/4
MHMQ0051B	51	2	MHMQ0140B	140	5 1/2
MHMQ0052B	52	2 1/16	MHMQ0146B	146	5 3/4
MHMQ0054B	54	2 1/8	MHMQ0152B	152	6
MHMQ0056B	56	2 3/16	MHMQ0160B	160	6 5/16
MHMQ0057B	57	2 1/4	MHMQ0168B	168	6 5/8
MHMQ0059B	59	2 5/16	MHMQ0177B	177	6 31/32
MHMQ0060B	60	2 3/8	MHMQ0200B	200	7 7/32
MHMQ0064B	64	2 1/2	MHMQ0210B	210	8 9/32



### MULTI-PURPOSE SUPERXCUT VERZINKRING

**MHMQ0068LB** SuperXcut gatzaag Ø68 met verzinkring Ø73 en MXqs adapter

**MX200091B** TCT hardmetalen verzinkring Ø73

\*To order this type of Hole Saw without MXqs adapter, replace "Q" in the Art.Nr. with "O"



**ONE  
CLICK**



## BI-METAAL SPEEDXCUT M42

**MXqs**

Slijtvaste gatzagen met unieke extra lossingsgaten voor een uitstekende afvoer van spanen, koeling en gewichtsbesparing. Gehard staal in combinatie met de speciaal ontworpen geometrie van de tanden zorgen voor het meest professionele resultaat.

### KENMERKEN

- Extra lossingsgaten om de kern van dun plaatmateriaal er makkelijk uit te drukken
- Bi-metaal met 8% kobalt legering voor een langere levensduur
- Zaagdiepte van 45mm (1-3/4") voor extra diepe gaten
- Uitstekende afvoer van spanen dankzij de speciaal ontworpen brede sleuven
- 4/6" variabele vertanding voor schone gaten
- Grote gewichtsbesparing in vergelijking met andere gatzagen
- Schone gaten met een minimale warmteontwikkeling
- Geschikt voor gebruik met elektrische- en accuboormachines



Art.Nr.*	Ø MM	Ø INCH	Art.Nr.*	Ø MM	Ø INCH
MHB4Q014B	14	9/16	MHB4Q065B	65	2 9/16
MHB4Q016B	16	5/8	MHB4Q067B	67	2 5/8
MHB4Q017B	17	11/16	MHB4Q068B	68	2 11/16
MHB4Q019B	19	3/4	MHB4Q070B	70	2 3/4
MHB4Q020B	20	25/32	MHB4Q073B	73	2 7/8
MHB4Q021B	21	13/16	MHB4Q076B	76	3
MHB4Q022B	22	7/8	MHB4Q079B	79	3 1/8
MHB4Q024B	24	15/16	MHB4Q083B	83	3 1/4
MHB4Q025B	25	1	MHB4Q086B	86	3 3/8
MHB4Q027B	27	1 1/16	MHB4Q089B	89	3 1/2
MHB4Q029B	29	1 1/8	MHB4Q092B	92	3 5/8
MHB4Q030B	30	1 3/16	MHB4Q095B	95	3 3/4
MHB4Q032B	32	1 1/4	MHB4Q098B	98	3 7/8
MHB4Q033B	33	1 5/16	MHB4Q102B	102	4
MHB4Q035B	35	1 3/8	MHB4Q105B	105	4 1/8
MHB4Q037B	37	1 7/16	MHB4Q108B	108	4 1/4
MHB4Q038B	38	1 1/2	MHB4Q111B	111	4 3/8
MHB4Q040B	40	1 9/16	MHB4Q114B	114	4 1/2
MHB4Q041B	41	1 5/8	MHB4Q121B	121	4 3/4
MHB4Q043B	43	1 11/16	MHB4Q127B	127	5
MHB4Q044B	44	1 3/4	MHB4Q133B	133	5 1/4
MHB4Q046B	46	1 13/16	MHB4Q140B	140	5 1/2
MHB4Q048B	48	1 7/8	MHB4Q146B	146	5 3/4
MHB4Q051B	51	2	MHB4Q152B	152	6
MHB4Q052B	52	2 1/16	MHB4Q160B	160	6 5/16
MHB4Q054B	54	2 1/8	MHB4Q168B	168	6 5/8
MHB4Q057B	57	2 1/4	MHB4Q177B	177	6 31/32
MHB4Q059B	59	2 5/16	MHB4Q200B	200	7 7/8
MHB4Q060B	60	2 3/8	MHB4Q210B	210	8 9/32
MHB4Q064B	64	2 1/2			



\*Om een gatzaag te bestellen zonder MXqs adapter, vervang de "Q" in het artikelnummer door "O"



## BI-METAAL FINEXCUT M42

Bi-metaal gatzagen M42 met een fijne variabele vertanding voor het boren van schone gaten in dunne plaat en dunne pijpen van staal, RVS/inox en non-ferro materialen. De speciale tandvorm zorgt voor het soepel boren, ook in onregelmatige oppervlaktes.

### KENMERKEN

- 8/12" variabele vertanding voor schone gaten
- Specifiek voor dunne plaatmaterialen
- Bi-metaal met 8% kobalt legering voor een langere levensduur
- Zaagdiepte van 38mm (1-1/2")
- Schone gaten met een minimale warmteontwikkeling
- Geschikt voor gebruik met elektrische- en accuboormachines



Art.Nr.*	Ø MM	Ø INCH
MHB6Q016B	16	5/8
MHB6Q019B	19	3/4
MHB6Q020B	20	25/32
MHB6Q022B	22	7/8
MHB6Q024B	24	15/16
MHB6Q025B	25	1
MHB6Q027B	27	1 1/16
MHB6Q029B	29	1 1/8
MHB6Q030B	30	1 3/16
MHB6Q032B	32	1 1/4
MHB6Q035B	35	1 3/8
MHB6Q038B	38	1 1/2
MHB6Q040B	40	1 9/16
MHB6Q044B	44	1 3/4
MHB6Q046B	46	1 13/16
MHB6Q048B	48	1 7/8
MHB6Q051B	51	2
MHB6Q054B	54	2 1/16
MHB6Q057B	57	2 1/8
MHB6Q060B	60	2 1/4
MHB6Q064B	64	2 1/2
MHB6Q065B	65	2 9/16
MHB6Q068B	68	2 11/16
MHB6Q070B	70	2 3/4
MHB6Q073B	73	2 7/8
MHB6Q076B	76	3
MHB6Q083B	83	3 1/4
MHB6Q086B	86	3 3/8
MHB6Q089B	89	3 1/2
MHB6Q092B	92	3 5/8
MHB6Q098B	98	3 7/8
MHB6Q102B	102	4
MHB6Q108B	108	4 1/4
MHB6Q114B	114	4 1/2
MHB6Q127B	127	5

\*Om een gatzaag te bestellen zonder MXqs adapter, vervang de "Q" in het artikelnummer door "O"



## BI-METAAL EasyXCUT M3

**MXqs**

Bi-metaal M3 gatzagen met variabele vertanding voor toepassingen waar de snij snelheid en prijs de grootste uitdagingen zijn. De speciale tandvorm zorgt voor het soepel boren, ook in onregelmatige oppervlaktes.

### KENMERKEN

- 4/6" variabele vertanding voor schone gaten
- Zaagdiepte van 45mm (1-3/4") om extra diepe gaten in 1 keer te boren
- Uitstekende afvoer van spanen dankzij de special ontworpen brede sleuven
- Schone gaten met een minimale warmteontwikkeling
- Geschikt voor gebruik met elektrische- en accuboormachines



Art.nr.*	Ø MM	Ø INCH	Art.nr.*	Ø MM	Ø INCH
MHB3Q0014B	14	9/16	MHB3Q0065B	65	2 9/16
MHB3Q0016B	16	5/8	MHB3Q0067B	67	2 5/8
MHB3Q0017B	17	11/16	MHB3Q0068B	68	2 11/16
MHB3Q0019B	19	3/4	MHB3Q0070B	70	2 3/4
MHB3Q0020B	20	25/32	MHB3Q0073B	73	2 7/8
MHB3Q0021B	21	13/16	MHB3Q0076B	76	3
MHB3Q0022B	22	7/8	MHB3Q0079B	79	3 1/8
MHB3Q0024B	24	15/16	MHB3Q0083B	83	3 1/4
MHB3Q0025B	25	1	MHB3Q0086B	86	3 3/8
MHB3Q0027B	27	1 1/16	MHB3Q0089B	89	3 1/2
MHB3Q0029B	29	1 1/8	MHB3Q0092B	92	3 5/8
MHB3Q0030B	30	1 3/16	MHB3Q0095B	95	3 3/4
MHB3Q0032B	32	1 1/4	MHB3Q0098B	98	3 7/8
MHB3Q0033B	33	1 5/16	MHB3Q0102B	102	4
MHB3Q0035B	35	1 3/8	MHB3Q0105B	105	4 1/8
MHB3Q0037B	37	1 7/16	MHB3Q0108B	108	4 1/4
MHB3Q0038B	38	1 1/2	MHB3Q0111B	111	4 3/8
MHB3Q0040B	40	1 9/16	MHB3Q0114B	114	4 1/2
MHB3Q0041B	41	1 5/8	MHB3Q0121B	121	4 3/4
MHB3Q0043B	43	1 11/16	MHB3Q0127B	127	5
MHB3Q0044B	44	1 3/4	MHB3Q0133B	133	5 1/4
MHB3Q0046B	46	1 13/16	MHB3Q0140B	140	5 1/2
MHB3Q0048B	48	1 7/8	MHB3Q0146B	146	5 3/4
MHB3Q0051B	51	2	MHB3Q0152B	152	6
MHB3Q0052B	52	2 1/16	MHB3Q0160B	160	6 5/16
MHB3Q0054B	54	2 1/8	MHB3Q0168B	168	6 5/8
MHB3Q0057B	57	2 1/4	MHB3Q0177B	177	6 31/32
MHB3Q0059B	59	2 5/16	MHB3Q0200B	200	7 7/8
MHB3Q0060B	60	2 3/8	MHB3Q0210B	210	8 9/32
MHB3Q0064B	64	2 1/2			



\*Om een gatzag te bestellen zonder MXqs adapter, laat de "Q" in het artikelnummer vervallen



## MULTI-PURPOSE SUPERXCUT XTRA DIEP 165MM

De extra lange Multi-purpose gatzaag is de allersnelste gatzaag met unieke zetting van de hardmetalen tanden (TCT) voor schone gaten en hoge snijprestaties. Met een zaagdiepte van 165mm zijn deze gatzaagen perfect om te gebruiken als dakdoorvoer boren of dikke wanden. De hardmetalen tanden zijn van een speciaal ontwikkelde samenstelling, wat resulteert in waanzinnige prestaties en duurzaamheid!

### KENMERKEN

- 5x sneller en 10x de levensduur in vergelijking met een Bi-metaal zaag
- Zaagdiepte van 165 voor extra diepe gaten
- Uitstekende afvoer van spanen dankzij de special ontworpen brede sleuven
- Geschikt voor gebruik met elektrische- en accuboormachines

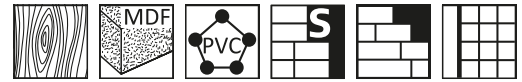

### Gatzaaghouders Xtra Diep 165mm

These heavy duty arbors are suitable for use in combination with our Multi-purpose SuperXcut Xtra deep 165mm Hole Saws



**MX200088HSB** Houder voor 165mm Xtra deep Multi-purpose (TCT) gatzaagen. Inclusief extra lange HSS+ centreerboor MX200074B Opname zesk.11 Schroefdraad 5/8"-18UNF voor diameters Ø32-210mm. O.a. voor hout en multiplex



**MX200088TCB** Houder voor 165mm Xtra deep Multi-purpose (TCT) gatzaagen. Inclusief extra lange TCT centreerboor MX200075B Opname zesk.11 Schroefdraad 5/8"-18UNF voor diameters Ø32-210mm. O.a. voor gips, kalkzandsteen, metselwerk, tegels

Art.Nr.	Ø MM	Ø INCH
MHM30032B	32	1 1/4
MHM30045B	45	1 23/32
MHM30051B	51	2
MHM30060B	60	2 3/8
MHM30065B	65	2 9/16
MHM30068B	68	2 11/16
MHM30070B	70	2 3/4
MHM30080B	80	3 5/32
MHM30086B	86	3 3/8
MHM30092B	92	3 5/8
MHM30102B	102	4
MHM30111B	111	4 3/8
MHM30121B	121	4 3/4
MHM30133B	133	5 1/4
MHM30140B	140	5 1/2
MHM30152B	152	6
MHM30168B	168	6 5/8
MHM30210B	210	8 9/32

### Centreerboren Xtra Diep 165mm



**MX200074B** HSS+ Xtra diep centreerboor, hoge staalkwaliteit en 135 graden splitpoint Voor gebruik met MX200088HSB



**MX200075B** TCT tungsten carbide punt Xtra diepe centreerboor Voor gebruik met MX200088TCB

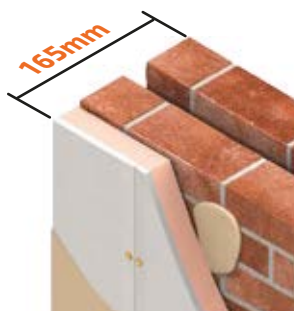



## MULTI-PURPOSE MXqs SUPERXCUT XTRA DIEP 165MM

Extra lange multifunctionele gatzaag, inclusief de unieke MXqs-adapter EN MXqs-gatzaaghouder, met snelle ontgrendeling, met unieke hardmetalen (TCT) tanden voor schoon en hoogwaardig zagen. Met een **boordiepte van 165mm** zijn deze gatenzagen bijvoorbeeld perfect voor gebruik bij dakdoorvoer-gaten boren. Hardmetalen tanden, gemaakt van een speciaal ontwikkeld carbide resulteren in uitstekende snijprestaties en duurzaamheid van het product. Met de unieke centreerpen is het boren veilig!

### KENMERKEN

- Wordt altijd geleverd met de MXqs-snelwisseladapter EN gatzaaghouder
- 5 keer sneller en 10 keer langer dan elke andere concurrerende gatenzaag
- Zaagdiepte 165mm
- Speciaal ontworpen brede gleuven om de kern eruit te halen
- Soepel zagen met minimale warmteontwikkeling
- Geschikt voor gebruik met elektrische- en accuboormachines
- Diep boren onder een hoek is eenvoudig bij gebruik van een langere centreerpen\*



### MXqs Xtra DIEP GATZAAGHOUDER



**MX2P1006B**  
MXqs gatzaaghouder  
Opname zesk. 11 - 7/16" P



**MX2P1006SB**  
MXqs gatzaaghouder  
Opname SDS-Plus

### MXqs Xtra DIEP CENTREERBOREN

**MX2P0070B** Houtboor voor Bi-Metaal & TCT gatzagen L=165mm  
Opname zesk. 11 - 7/16" PB. Voorboren voor de centreerpen.



**MX2P0072B** Steenboor TCT - voor TCT gatzagen L=165mm  
Opname zesk. 11 - 7/16" PB. Voorboren voor de centreerpen.



**MX2P0074B** HSS boor L=165mm  
Opname zesk. 11 - 7/16" PB. Voorboren voor de centreerpen.



### MXqs Xtra DIEP CENTREERPEN 165 Lang

**MX200079B** Centreerpen - voor Xtra diep Bi-Metaal & TCT gatzagen L=165mm

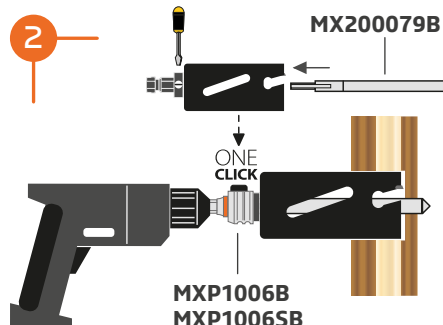
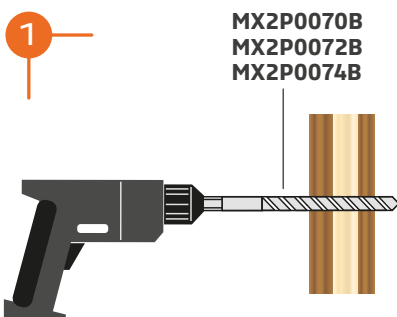

**MXqs**

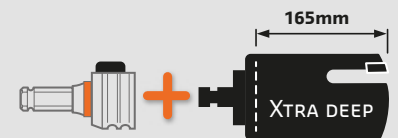
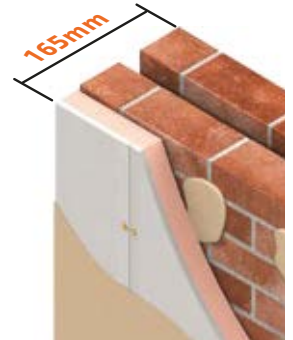

Art. No.**	Ø MM	Ø INCH
MHM30Q032B	32	1 1/4
MHM30Q045B	45	1 23/32
MHM30Q051B	51	2
MHM30Q060B	60	2 3/8
MHM30Q065B	65	2 9/16
MHM30Q068B	68	2 11/16
MHM30Q070B	70	2 3/4
MHM30Q080B	80	3 5/32
MHM30Q086B	86	3 3/8
MHM30Q092B	92	3 5/8
MHM30Q102B	102	4
MHM30Q111B	111	4 3/8
MHM30Q121B	121	4 3/4
MHM30Q133B	133	5 1/4
MHM30Q140B	140	5 1/2
MHM30Q152B	152	6
MHM30Q168B	168	6 5/8
MHM30Q210B	210	8 9/32

\*\*Inclusief MXqs Xtra Diep gatzaaghouder en Adapter, excl. centreerpen



# MULTI-PURPOSE MXqs SUPERXCUT XTRA DIEP 300MM

Extra lange multifunctionele gatzaaag, inclusief de unieke MXqs-adapter EN MXqs-gatzaaghouder, met snelle ontgrendeling, met unieke hardmetalen tanden voor schoon en hoogwaardig zagen. Met een **boordiepte van 300mm** zijn deze gatzagen bijvoorbeeld perfect voor gebruik bij dakdoorvoer-gaten boren. Hardmetalen tanden, gemaakt van een speciaal ontwikkeld carbide resulteren in uitstekende snijprestaties en duurzaamheid van het product. Met de unieke centreerpen is het boren veilig!

## KENMERKEN

- Wordt altijd geleverd met de MXqs-snelwisseladapter EN gatzaaghouder
- 5 keer sneller en 10 keer langer dan elke andere concurrerende gatzaaag
- Zaagdiepte 300mm
- Speciaal ontworpen brede gleuven om de kern eruit te halen
- Soepel zagen met minimale warmteontwikkeling
- Geschikt voor gebruik met elektrische- en accuboormachines
- Diep boren onder een hoek is eenvoudig bij gebruik van een langere centreerpen\*



## MXqs Xtra DIEP GATZAAGHOUDER



**MX2P1006B**  
MXqs gatzaaghouder  
Opname zesk. 11 - 7/16" P



**MX2P1006SB**  
MXqs gatzaaghouder  
Opname SDS-Plus

## MXqs Xtra DIEP CENTREERBOREN 300 Lang

**MX2P0071B** Houtboor voor Bi-Metaal & TCT gatzagen L=300mm  
Opname zesk. 11 - 7/16" PB. Voorboren voor de centreerpen.



**MX2P0073B** Steenboor TCT - voor TCT gatzagen L=300mm  
Opname zesk. 11 - 7/16" PB. Voorboren voor de centreerpen.



**MX2P0075B** HSS boor L=300mm  
Opname zesk. 11 - 7/16" PB. Voorboren voor de centreerpen.



## MXqs Xtra DIEP CENTREERPEN 300 Lang

**MX200078B** Centreerpen - voor Bi-Metaal & TCT gatzagen L=300mm

**MX200078XL** Centreerpen - voor Bi-Metaal & TCT gatzagen L=515mm (schuine daken)

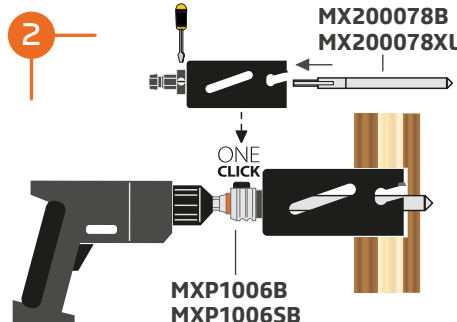
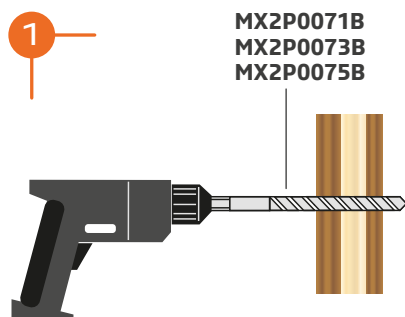

**MXqs**

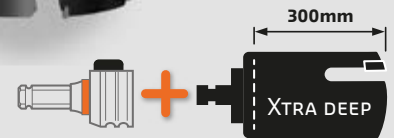
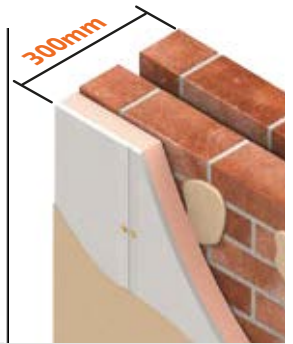

Art. No.**	Ø MM	Ø INCH
MHM31Q045B	45	1 23/32
MHM31Q060B	60	2 3/8
MHM31Q068B	68	2 11/16
MHM31Q080B	80	3 5/32
MHM31Q102B	102	4
MHM31Q111B	111	4 3/8
MHM31Q121B	121	4 3/4
MHM31Q133B	133	5 1/4
MHM31Q152B	152	6
MHM31Q168B	168	6 5/8
MHM31Q210B	210	8 9/32

\*\*Inclusief MXqs Xtra Diep gatzaaghouder en Adapter, excl. centreerpen



\* Boren onder een hoek: eerst boren met een gatzaaag van 165 mm lang met L = 300 centreerpen en vervolgens verder boren met een gatzaaag van 300 mm lengte. Zie vorige pagina.

## BI-METAAL MXqs SPEEDXCUT XTRA DIEP 165MM

Extra lange Bi-metaal M42 gatzaag, inclusief de unieke MXqs-adapter EN MXqs-gatzaaghouder met snelle ontgrendeling. Met een **boordiepte van 165mm** zijn deze gatenzagen bijvoorbeeld perfect voor gebruik bij dakdoorvoer-gaten boren. Tandens van Bi-metaal met 8% kobalt legering zorgen voor een langere levensduur en dit resulteert in uitstekende snijprestaties en duurzaamheid van het product. Met de unieke centreerpen is het boren veilig!

### KENMERKEN

- Wordt altijd geleverd met de MXqs-snelwisseladapter EN gatzaaghouder
- Bimetaal met 8% kobaltlegering voor een langere levensduur
- Zaagdiepte 165mm
- Soepel snijden met minimale warmteontwikkeling
- Geschikt voor gebruik met elektrische- en accuboormachines
- Diep en onder een hoek boren is eenvoudig bij gebruik van een langere centreerpen \*
- Uitstekende afvoer van spanen dankzij de speciale ontworpen brede sleuven

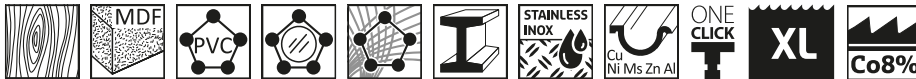

### MXqs Xtra DIEP GATZAAGHOUDER



**MX2P1006B**  
MXqs gatzaaghouder  
Opname zesk. 11 - 7/16" P



**MX2P1006SB**  
MXqs gatzaaghouder  
Opname SDS-Plus

### MXqs Xtra DIEP CENTREERBOOR 165 Lang

**MX2P0070B** Houtboor voor Bi-Metaal & TCT gatzagen L=165mm  
Opname zesk. 11 - 7/16" PB. Voorboren voor de centreerpen.



**MX2P0074B** HSS Staalboor voor Bi-Metaal L=165mm  
Opname zesk. 11 - 7/16" PB. Voorboren voor de centreerpen.



### MXqs Xtra DIEP CENTREERPEN 165 Lang

**MX200079B** Centreerpen - voor Bi-Metaal & TCT gatzagen L=165mm

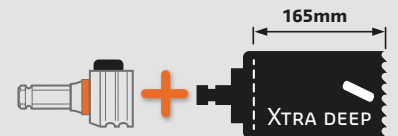

Art.Nr.**	Ø MM	Ø INCH
MHM40Q044B	44	1 3/4
MHM40Q060B	60	2 3/8
MHM40Q068B	68	2 11/16
MHM40Q083B	83	3 1/4
MHM40Q102B	102	4
MHM40Q111B	111	4 3/8
MHM40Q121B	121	4 3/4
MHM40Q133B	133	5 1/4
MHM40Q152B	152	6

\*\*Inclusief MXqs Xtra Diep gatzaaghouder en Adapter, excl. centreerpen

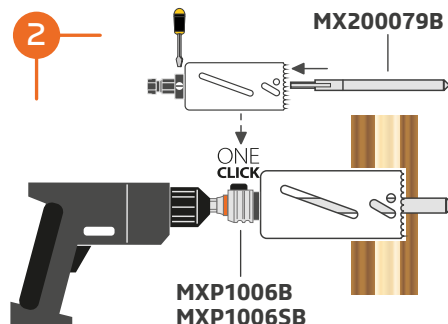
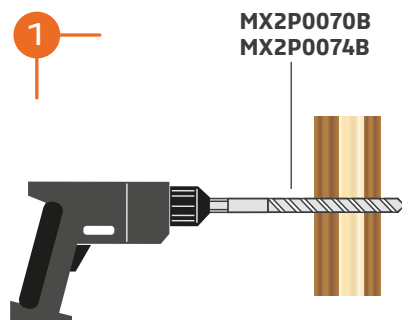



## BI-METAAL MXqs SPEEDXCUT XTRA DIEP 300MM

Extra lange Bi-metaal M42 gatzaag, inclusief de unieke MXqs-adapter EN MXqs-gatzaaghouder met snelle ontgrendeling. Met een **boordiepte van 300mm** zijn deze gatzenagen bijvoorbeeld perfect voor gebruik bij dakdoorvoer-gaten boren. Tand van Bi-metaal met 8% kobalt legering zorgen voor een langere levensduur en dit resulteert in uitstekende snijprestaties en duurzaamheid van het product. Met de unieke centreerpen is het boren veilig en!

### KENMERKEN

- Wordt altijd geleverd met de MXqs-snelwisseladapter EN gatzaaghouder
- Bimetaal met 8% kobaltlegering voor een langere levensduur
- Zaagdiepte 300mm
- Soepel snijden met minimale warmteontwikkeling
- Geschikt voor gebruik met elektrische- en accuboormachines
- Diep en onder een hoek boren is eenvoudig bij gebruik van een langere centreerpen \*
- Uitstekende afvoer van spanen dankzij de speciale ontworpen brede sleuven

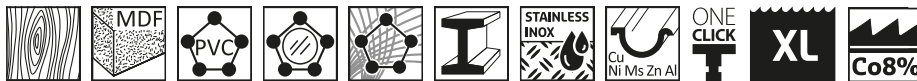

### MXqs Xtra DIEP GATZAAGHOUDER



**MX2P1006B**  
MXqs gatzaaghouder  
Opname zesk. 11 - 7/16" P



**MX2P1006SB**  
MXqs gatzaaghouder  
Opname SDS-Plus

### MXqs Xtra DIEP CENTREERBOOR 300 Lang

**MX2P0071B** Houtboor voor Bi-Metaal & TCT gatzen L=300mm  
Opname zesk. 11 - 7/16" PB. Voorboren voor de centreerpen.



**MX2P0075B** HSS staalboor voor Bi-Metaal L=300mm  
Opname zesk. 11 - 7/16" PB. Voorboren voor de centreerpen.



### MXqs Xtra DIEP CENTREERPEN 300 Lang

**MX200078B** Centreerpen - voor Bi-Metaal & TCT gatzen L=300mm

**MX200078XL** Centreerpen - voor Bi-Metaal & TCT gatzen L=515mm (schuine daken)

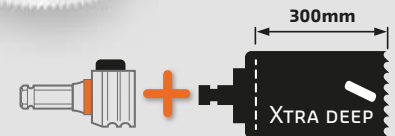
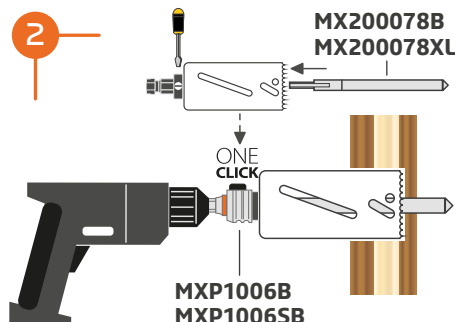
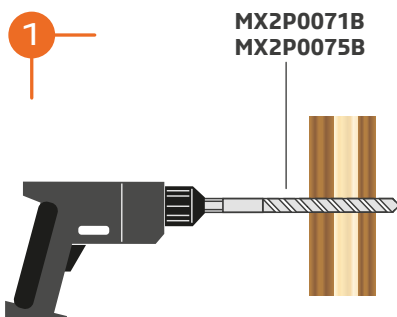

Art.Nr.**	Ø MM	Ø INCH
MHM41Q044B	44	1 3/4
MHM41Q060B	60	2 3/8
MHM41Q068B	68	2 11/16
MHM41Q083B	83	3 1/4
MHM41Q102B	102	4
MHM41Q111B	111	4 3/8
MHM41Q121B	121	4 3/4
MHM41Q133B	133	5 1/4
MHM41Q152B	152	6

\*\*Inclusief MXqs Xtra Diep gatzaaghouder en Adapter, excl. centreerpen



\* Boren onder een hoek: eerst boren met een gatzenaag van 165 mm lang met L = 300 centreerpen en vervolgens verder boren met een gatzenaag van 300 mm lengte.

## GATZAAG SETS VOOR ELKE KLUS



Mandrex gatzaag sets zijn verkrijgbaar in professionele draagbare koffers die zijn uitgevoerd met een interieur van de hoogste kwaliteit. Elke set bevat ons Mandrex "ONE Click" gatzaag systeem, een inbussleutel en een extra centreerboor.

Voor elk beroep hebben we een gatzaag set die beschikbaar is in allerlei configuraties. Ziet u geen gatzaag set voor uw beroepsgroep of wilt u gewoon een andere inhoud? We hebben een productielijn opgezet speciaal voor de productie van onze sets die ook geproduceerd kunnen worden voor kleinere afnames.

-  **INDUSTRIE**
-  **ELEKTRICIEN**
-  **LOODGIETER**
-  **VENTILATIE**

**MXqs**
**ONE  
CLICK**



## STARTER SETS

We hebben ook Starterskits waarmee we het Mandrex "ONE Click" gatzaag systeem introduceren aan de markt. De gekozen inhoud en de professionele verpakking geven direct een goed beeld van onze unieke mogelijkheden.

Ze zijn samengesteld met de meest voorkomende gatzaagen geschikt voor uw klus, inclusief onze MXqs "ONE Click" gatzaaghouder.

Art.Nr.	ØMM	GATZAAGHOUDER incl. BOOR		EXTRA CENTREERBOOR
<b>ALL-PURPOSE UltraXcut (TCT)</b>		Zie pagina 6-7		
<b>MX200040B</b>	73, 83	MX200024B	Hex 8,5 - 11/32"PB	MX2P0062B TCT centreerboor
<b>MX200041B</b>	68,83	MX200024B	Hex 8,5 - 11/32"PB	MX2P0062B TCT centreerboor
<b>MX200042B</b>	68	MX200024B	Hex 8,5 - 11/32"PB	
<b>MX200043B</b>	60, 68, 80	MX200024B	Hex 8,5 - 11/32"PB	MX2P0062B TCT centreerboor
<b>MULTI-PURPOSE SuperXcut (TCT)</b>				
<b>MX200048B</b>	60, 65, 80	MX200024B	Hex 8,5 - 11/32"PB	MX2P0062B TCT centreerboor
<b>MX200049B</b>	68, 83	MX200024B	Hex 8,5 - 11/32"PB	MX2P0062B TCT centreerboor
<b>MX200050B</b>	73, 83	MX200024B	Hex 8,5 - 11/32"PB	MX2P0062B TCT centreerboor
<b>MX200051B</b>	68,83, Incl. MX200091B Countersink ring Ø73	MX200024B	Hex 8,5 - 11/32"PB	MX2P0062B TCT centreerboor
<b>MX200052B</b>	68	MX200024B	Hex 8,5 - 11/32"PB	
<b>MX200053B</b>	60, 68, 80	MX200024B	Hex 8,5 - 11/32"PB	MX2P0062B TCT centreerboor
<b>MX200054B</b>	67	MX200024B	Hex 8,5 - 11/32"PB	
<b>MX200056B</b>	76	MX200024B	Hex 8,5 - 11/32"PB	MX2P0062B TCT centreerboor
<b>MX200057B</b>	65, 83	MX200024B	Hex 8,5 - 11/32"PB	MX2P0062B TCT centreerboor
<b>MX200058B</b>	65	MX200024B	Hex 8,5 - 11/32"PB	MX2P0062B TCT centreerboor
<b>BI-METAAL SpeedXcut M42</b>				
<b>MX200060B</b>	73, 83	MX200024B	Hex 8,5 - 11/32"PB	MX2P0063B HSS centreerboor
<b>MX200061B</b>	68, 83	MX200024B	Hex 8,5 - 11/32"PB	MX2P0063B HSS centreerboor
<b>MX200062B</b>	68	MX200024B	Hex 8,5 - 11/32"PB	MX2P0063B HSS centreerboor
<b>MX200063B</b>	60, 68, 83	MX200024B	Hex 8,5 - 11/32"PB	MX2P0063B HSS centreerboor
<b>MX200064B</b>	68	MX200024B	Hex 8,5 - 11/32"PB	
<b>MX200065B</b>	67	MX200024B	Hex 8,5 - 11/32"PB	MX2P0063B HSS centreerboor
<b>MX200066B</b>	76	MX200024B	Hex 8,5 - 11/32"PB	MX2P0063B HSS centreerboor

### Starter Sets - MXqs Gatzaaghouders

Alle starter sets zijn inclusief:  
2x adapters 1/2" voor gatzaagen Ø14-30mm EN 3x adapters 5/8" voor gatzaagen Ø32-210mm

Art.Nr.	ARBOR incl. PILOT DRILL	
<b>MX200030B</b>	MX200020B	Hex 11 - 7/16"PB met 125mm HSS centreerboor
<b>MX200031B</b>	MX200022B	Hex 11 - 7/16"PB met 105mm HSS centreerboor*
<b>MX200032B</b>	MX200024B	Hex 8,5 - 11/32"PB met 125mm HSS centreerboor
<b>MX200033B</b>	MX200026B	Hex 8,5 - 11/32"PB met 105mm HSS centreerboor*
<b>MX200034B</b>	MX200020SB	SDS plus met 125mm HSS centreerboor
<b>MX200035B</b>	MX200022SB	SDS plus met 105mm HSS centreerboor*

\* Gatzaaghouders met korte centreerboren kunnen alleen gebruikt worden in combinatie met kortere gatzaagen (zaagdiepte 38mm)



**ONE  
CLICK**



**50x** LIFE TIME **2x** FASTER

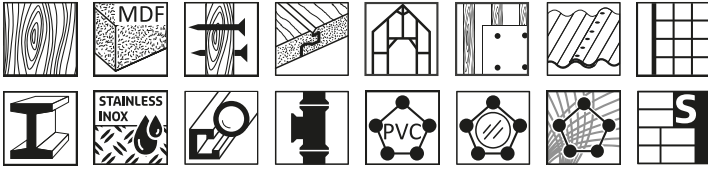

## ALL-PURPOSE ULTRAXCUT SETS



Art.Nr.	ØMM	Ø INCH	HOUDER met centreerboor	EXTRA centreerboor
<b>⚡ ELECTRICIEN</b>			Zie pagina 6-7	
<b>MHSE1006</b>	22, 27, 35, 43, 52, 70, 73, 95	7/8., 1-1/16, 1-3/8, 1-11/16, 2-1/16, 2-3/4, 2-7/8, 3-7/8	MX200024B	MX2P0062B
<b>MHSE1006A</b>	20, 25, 32, 38, 51, 73	25/32, 1, 1-1/4, 1-1/2, 2, 2-7/8	MX200024B	MX2P0062B
<b>MHSE1006B</b>	19, 25, 38, 44, 68, 83	3/4, 1, 1-1/2, 1-3/4, 2-11/16, 3-1/4	MX200024B	MX2P0062B
<b>⚙️ INDUSTRIE</b>				
<b>MHSD1006</b>	19, 22, 25, 29, 35, 38, 44, 51, 57, 64, 76	3/4, 7/8, 1, 1-1/8, 1-3/8, 1-1/2, 1-3/4, 2, 2-1/4, 2-1/2, 3	MX200020B	MX2P0062B
<b>MHSD1006A</b>	19, 22, 25, 32, 35, 38, 44, 51, 57, 68, 76	3/4, 7/8, 1, 1-1/4, 1-3/8, 1-1/2, 1-3/4, 2, 2-1/4, 2-11/16, 3	MX200020B	MX2P0062B
<b>MHSD1006B</b>	22, 30, 35, 44, 51, 64, 76, 95, 105	7/8, 1-3/16, 1-3/8, 1-3/4, 2, 2-1/2, 3, 3-3/4, 4-1/8	MX200024B	MX2P0062B
<b>MHSD1006C</b>	20, 22, 25, 32, 35, 40, 44, 51, 60, 68, 76	25/32, 7/8, 1, 1-1/4, 1-3/8, 1-9/16, 1-3/4, 2, 2-3/8, 2-11/16, 3	MX200024B	MX2P0062B
<b>MHSD1006D</b>	25, 32, 40, 54, 60, 68, 76, 86	1, 1-1/4, 1-9/16, 2-1/8, 2-3/8, 2-11/16, 3, 3-3/8	MX200024B	MX2P0062B
<b>⚙️ LOODGIETER</b>				
<b>MHSP1006</b>	19, 22, 29, 38, 44, 57	3/4, 7/8, 1-1/8, 1-1/2, 1-3/4, 2-1/4	MX200020B	MX2P0062B
<b>MHSP1006A</b>	20, 25, 32, 40, 48, 57	25/32, 1, 1-1/4, 1-9/16, 1-7/8, 2-1/4	MX200020B	MX2P0062B







## MULTI-PURPOSE SUPERXCUT SETS



Art.Nr.	ØMM	Ø INCH	HOUDER met centreerboor	EXTRA centreerboor
<b>ELECTRICIEN</b>			Zie pagina 6-7	
<b>MHSE1001</b>	22, 29, 35, 44, 51, 64	7/8, 1-1/8, 1-3/8, 1-3/4, 2, 2-1/2	MX200020B	MX2P0062B
<b>MHSE1001A</b>	60, 73, 76, 83, 86, 102	2-3/8, 2-7/8, 3, 3-1/4, 3-3/8, 4	MX200024B	MX2P0062B
<b>MHSE1001B</b>	19, 22, 27, 35, 44, 54, 70, 73, 83	3/4, 7/8, 1-1/16, 1-3/8, 1-3/4, 2-1/8, 2-3/4, 2-7/8, 3-1/4	MX200024B	MX2P0062B
<b>MHSE1001C</b>	16, 20, 24, 29, 37, 68, 70, 73	5/8, 25/32, 15/16, 1-1/8, 1-7/16, 2-11/16, 2-3/4, 2-7/8	MX200024B	MX2P0062B
<b>MHSE1001D</b>	22, 32, 35, 44, 51, 57, 60, 68, 76, 83 MX200091B Verzinkring Ø73	7/8, 1-1/4, 1-3/8, 1-3/4, 2, 2-1/4, 2-3/8, 2-11/16, 3, 3-1/4 MX200091B Verzinkring Ø2-7/8"	MX200020B	MX2P0062B
<b>MHSE1001E</b>	16, 20, 25, 29, 44, 51	5/8, 25/32, 1, 1-1/8, 1-3/4, 2	MX200024B	MX2P0062B
<b>MHSE1001F</b>	22, 29, 35, 44, 51, 64, 68	7/8, 1-1/8, 1-3/8, 1-3/4, 2, 2-1/2, 2-11/16	MX200020B	MX2P0062B
<b>MHSE1001G</b>	16, 19, 22, 25, 29, 32, 35, 38, 44, 51, 64, 68	5/8, 3/4, 7/8, 1, 1-1/8, 1-1/4, 1-3/8, 1-1/2, 1-3/4, 2, 2-1/2, 2-11/16	MX200020B	MX2P0062B
<b>MHSE1001H</b>	25, 29, 35, 44, 68, 76, 105	1, 1-1/8, 1-3/8, 1-3/4, 2-11/16, 3, 4-1/8	MX200024B	MX2P0062B
<b>MHSE1001J</b>	40, 54, 68, 73, 86	1-9/16, 2-1/8, 2-11/16, 2-7/8, 3-3/8	MX200024B	MX2P0062B
<b>MHSE1001K</b>	22, 27, 35, 43, 52, 70, 73, 95	7/8, 1-1/16, 1-3/8, 1-11/16, 2-1/16, 2-3/4, 2-7/8, 3-7/8	MX200024B	MX2P0062B
<b>MHSE1001L</b>	22, 29, 35, 44, 51, 64	7/8, 1-1/8, 1-3/8, 1-3/4, 2, 2-1/2	MX200024B	MX2P0062B
<b>MHSE1001M</b>	16, 20, 25, 32, 40, 51	5/8, 25/32, 1, 1-1/4, 1-9/16, 2	MX200024B	MX2P0062B
<b>MHSE1001N</b>	16, 20, 22, 25, 29, 35, 44, 51, 64, 68, 76	5/8, 25/32, 7/8, 1, 1-1/8, 1-3/8, 1-3/4, 2, 2-1/2, 2-11/16, 3	MX200024B	MX2P0062B
<b>MHSE1001P</b>	16, 19, 22, 29, 35, 44, 51, 56, 68, 73, 76 MX2P0052HEB Gatvergroting-adapters	5/8, 3/4, 7/8, 1-1/8, 1-3/8, 1-3/4, 2, 2-3/16, 2-11/16, 2-7/8, 3 MX2P0052HEB Gatvergroting-adapters	MX200024B	MX2P0062B MX2P0063B
<b>MHSE1001Q</b>	17, 21, 25, 33, 41, 51, 65, 76, 83	11/16, 13/16, 1, 1-5/16, 1-5/8, 2, 2-9/16, 3, 3-1/4	MX200024B	MX2P0062B
<b>MHSE1001R</b>	19, 25, 38, 44, 68, 83	3/4, 1, 1-1/2, 1-3/4, 2-11/16, 3-1/4	MX200024B	MX2P0062B
<b>MHSE1001S</b>	19, 25, 30, 35, 40, 68	3/4, 1, 1-3/16, 1-3/8, 1-9/16, 2-11/16	MX200024B	MX2P0062B
<b>MHSE1001T</b>	22, 25, 35, 40, 51, 68	7/8, 1, 1-3/8, 1-9/16, 2, 2-11/16	MX200024B	MX2P0062B
<b>MHSE1001V</b>	20, 25, 32, 40, 51, 64	25/32, 1, 1-1/4, 1-9/16, 2, 2-1/2	MX200020B	MX2P0062B
<b>INDUSTRIE</b>				
<b>MHSD1001</b>	19, 22, 25, 29, 35, 38, 44, 51, 57, 64, 76	3/4, 7/8, 1, 1-1/8, 1-3/8, 1-1/2, 1-3/4, 2, 2-1/4, 2-1/2, 3	MX200020B	MX2P0062B
<b>MHSD1001A</b>	22, 30, 35, 44, 51, 64, 76, 95, 105	7/8, 1-3/16, 1-3/8, 1-3/4, 2, 2-1/2, 3, 3-3/4, 4-1/8	MX200024B	MX2P0062B
<b>MHSD1001B</b>	19, 22, 25, 32, 35, 38, 44, 51, 57, 64, 76	3/4, 7/8, 1, 1-1/4, 1-3/8, 1-1/2, 1-3/4, 2, 2-1/4, 2-1/2, 3	MX200024B	MX2P0062B
<b>MHSD1001C</b>	19, 25, 35, 40, 51, 56, 64, 68, 76 MX2P0052HEB Gatvergroting-adapters	3/4, 1, 1-3/8, 1-9/16, 2, 2-3/16, 2-1/2, 2-11/16, 3 MX2P0052HEB Gatvergroting-adapters	MX200024B	MX2P0062B
<b>MHSD1001D</b>	22, 57, 65, 68, 73, 79 MX2P0052HEB Gatvergroting-adapters	7/8, 2-1/4, 2-9/16, 2-11/16, 2-7/8, 3-1/8 MX2P0052HEB Gatvergroting-adapters	MX200024B	MX2P0062B
<b>MHSD1001E</b>	57, 65, 68, 76, 83	2-1/4, 2-9/16, 2-11/16, 3, 3-1/4	MX200024B	MX2P0062B
<b>MHSD1001F</b>	59, 65, 76, 92, 114	2-5/16, 2-9/16, 3, 3-5/8, 4-1/2	MX200024B	MX2P0062B
<b>MHSD1001G</b>	20, 22, 25, 32, 35, 40, 44, 51, 60, 68, 76	25/32, 7/8, 1, 1-1/4, 1-3/8, 1-9/16, 1-3/4, 2, 2-3/8, 2-11/16, 3	MX200024B	MX2P0062B
<b>MHSD1001H</b>	25, 32, 40, 54, 60, 68, 76, 86	1, 1-1/4, 1-9/16, 2-1/8, 2-3/8, 2-11/16, 3, 3-3/8	MX200024B	MX2P0062B
<b>LOODGIETER</b>				
<b>MHSP1001</b>	19, 22, 29, 38, 44, 57	3/4, 7/8, 1-1/8, 1-1/2, 1-3/4, 2-1/4	MX200020B	MX2P0062B
<b>MHSP1001A</b>	29, 32, 35, 41, 51, 76, 114	1-1/8, 1-1/4, 1-3/8, 1-5/8, 2, 3, 4-1/2	MX200020B	MX2P0062B
<b>MHSP1001B</b>	SuperXcut: 16, 22, 35, 57, 65, 92, 127 FineXcut M42: 35	SuperXcut: 5/8, 7/8, 1-3/8, 2-1/4, 2-9/16, 3-5/8, 4-1/2 FineXcut M42: 1-3/8	MX200020B	MX2P0062B
<b>MHSP1001C</b>	20, 24, 32, 44, 57, 79	25/32, 15/16, 1-1/4, 1-3/4, 2-1/4, 3-1/8	MX200024B	MX2P0062B
<b>MHSP1001D</b>	19, 22, 29, 38, 44, 51, 57	3/4, 7/8, 1-1/8, 1-1/2, 1-3/4, 2, 2-1/4	MX200024B	MX2P0062B
<b>VENTILATIE</b>				
<b>MHSV1001</b>	57, 111, 133, 168, 210	2-1/4, 4-3/8, 5-1/4, 6-5/8, 8-9/32	MX200020B	MX2P0062B
<b>MHSV1001A</b>	108, 133, 168, 210	4-1/4, 5-1/4, 6-5/8, 8-9/32	MX200020B MX2000205B	MX2P0062B MX2P0068B



## BI-METAAL SPEEDXCUT M42 SETS



Art.Nr.	ØMM	Ø INCH	HOUDER met centreerboor	EXTRA centreerboor
<b>ELECTRICIEN</b>			Zie pagina 6-7	
MHSE1003	22, 29, 35, 44, 51, 64	7/8, 1-1/8, 1-3/8, 1-3/4, 2, 2-1/2	MX200020B	MX2P0063B
MHSE1003A	16, 20, 25, 29, 44, 51	5/8, 25/32, 1, 1-1/8, 1-3/4, 2	MX200024B	MX2P0063B
MHSE1003B	19, 22, 27, 35, 44, 54, 70, 73, 83	3/4, 7/8, 1-1/16, 1-3/8, 1-3/4, 2-1/8, 2-3/4, 2-7/8, 3-1/4	MX200020B	MX2P0063B
MHSE1003C	22, 29, 35, 44, 51, 64, 68	7/8, 1-1/8, 1-3/8, 1-3/4, 2, 2-1/2, 2-11/16	MX200020B	MX2P0063B
MHSE1003D	16, 19, 22, 25, 29, 32, 35, 38, 44, 51, 64, 68	5/8, 3/4, 7/8, 1, 1-1/8, 1-1/4, 1-3/8, 1-1/2, 1-3/4, 2, 2-1/2, 2-11/16	MX200020B	MX2P0063B
MHSE1003E	22, 27, 35, 43, 52, 70, 73, 95	7/8, 1-1/16, 1-3/8, 1-11/16, 2-1/16, 2-3/4, 2-7/8, 3-7/8	MX200024B	MX2P0063B
MHSE1003F	60, 73, 76, 83, 86, 102	2-3/8, 2-7/8, 3, 3-1/4, 3-3/8, 4	MX200024B	MX2P0063B
MHSE1003G	22, 32, 57, 73, 102	7/8, 1-1/4, 2-1/4, 2-7/8, 4	MX200024B	MX2P0063B
MHSE1003H	20, 25, 32, 38, 51, 73	25/32, 1, 1-1/4, 1-1/2, 2, 2-7/8	MX200024B	MX2P0063B
MHSE1003J	20, 25, 32, 40, 51, 64 MX2P0052HEB Gatvergroting-adapters	25/32, 1, 1-1/4, 1-9/16, 2, 2-1/2 MX2P0052HEB Gatvergroting-adapters	MX200024B	MX2P0063B
MHSE1003K	19, 25, 38, 44, 68, 83	3/4, 1, 1-1/2, 1-3/4, 2-11/16, 3-1/4	MX200024B	MX2P0063B
MHSE1003L	19, 25, 30, 35, 40, 68	4/4, 1, 1-3/16, 1-3/8, 1-9/16, 2-11/16	MX200024B	MX2P0063B
MHSE1003M	22, 25, 35, 40, 51, 68	7/8, 1, 1-3/8, 1-9/16, 2, 2-11/16	MX200024B	MX2P0063B
<b>INDUSTRIE</b>				
MHSD1003	19, 22, 25, 29, 35, 38, 44, 51, 57, 64, 76	3/4, 7/8, 1, 1-1/8, 1-3/8, 1-1/2, 1-3/4, 2, 2-1/4, 2-1/2, 3	MX200020B	MX2P0063B
MHSD1003A	19, 22, 25, 32, 35, 38, 44, 51, 57, 68, 76	3/4, 7/8, 1, 1-1/4, 1-3/8, 1-1/2, 1-3/4, 2, 2-1/4, 2-11/16, 3	MX200020B	MX2P0063B
MHSD1003B	22, 30, 35, 44, 51, 64, 76, 95, 105	7/8, 1-3/16, 1-3/8, 1-3/4, 2, 2-1/2, 3, 3-3/4, 4-1/8	MX200024B	MX2P0063B
MHSD1003C	14, 20, 35, 54, 133	9/16, 25/32, 1-3/8, 2-1/8, 5-1/4	MX200024B	MX2P0063B
MHSD1003D	20, 22, 25, 32, 35, 40, 44, 51, 60, 68, 76	25/32, 7/8, 1, 1-1/4, 1-3/8, 1-9/16, 1-3/4, 2, 2-3/8, 2-11/16, 3	MX200024B	MX2P0063B
MHSD1003E	25, 32, 40, 54, 60, 68, 76, 86	1, 1-1/4, 1-9/16, 2-1/8, 2-3/8, 2-11/16, 3, 3-3/8	MX200024B	MX2P0063B
MHSD1003F	17, 21, 25, 33, 41, 51, 65, 76, 83	11/16, 13/16, 1, 1-5/16, 1-5/8, 2, 2-9/16, 3, 3-1/4	MX200024B	MX2P0063B
<b>LOODGIETER</b>				
MHSP1003	19, 22, 29, 38, 44, 57	3/4, 7/8, 1-1/8, 1-1/2, 1-3/4, 2-1/4	MX200020B	MX2P0063B
MHSP1003A	20, 24, 32, 44, 57, 79	25/32, 15/16, 1-1/4, 1-3/4, 2-1/4, 3-1/8	MX200024B	MX2P0063B
MHSP1003B	20, 25, 32, 40, 48, 57	25/32, 1, 1-1/4, 1-9/16, 1-7/8, 2-1/4	MX200020B	MX2P0063B
<b>VENTILATIE</b>				
MHSV1003	57, 111, 133, 168, 210	2-1/4, 4-3/8, 5-1/4, 6-5/8, 8-9/32	MX200020B	MX2P0063B



## SUPERXCUT + SPEEDXCUT M42 SET

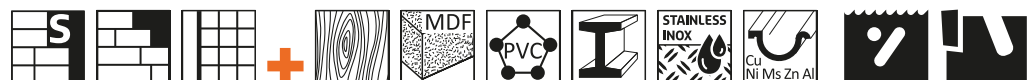

Art.Nr.	ØMM	Ø INCH	HOUDER met centreerboor	EXTRA centreerboor
<b>ELECTRICIEN</b>			Zie pagina 6-7	
MHSE1005	MP TCT: 35, 68, 76, 83 Bi-metal M42: 35, 68, 76, 83 MX200091B Verzinkring Ø73	MP TCT: 1-3/8, 2-11/16, 3, 3-1/4 Bi-metal M42: 1-3/8, 2-11/16, 3, 3-1/4 MX200091B Verzinkring Ø2-7/8"	MX200020B	MX2P0062B MX2P0063B



## BI-METAAL FINEXCUT M42 SETS



Art.Nr.	ØMM	Ø INCH	HOUDER met centreerboor	EXTRA centreerboor
<b>ELECTRICIEN</b>			Zie pagina 6-7	
<b>MHSE1004</b>	22, 29, 35, 44, 51, 64	7/8, 1-1/8, 1-3/8, 1-3/4, 2, 2-1/2	MX200020B	MX2P0063B
<b>INDUSTRIE</b>				
<b>MHSD1004</b>	19, 22, 25, 29, 35, 38, 44, 51, 57, 64, 76	3/4, 7/8, 1, 1-1/8, 1-3/8, 1-1/2, 1-3/4, 2, 2-1/4, 2-1/2, 3	MX200020B	MX2P0063B
<b>LOODGIETER</b>				
<b>MHSP1004</b>	19, 22, 29, 38, 44, 57	3/4, 7/8, 1-1/8, 1-1/2, 1-3/4, 2-1/4	MX200020B	MX2P0063B



## BI-METAAL EasyXCUT M3 SETS



Art.Nr.	ØMM	Ø INCH	HOUDER met centreerboor	EXTRA centreerboor
<b>ELECTRICIEN</b>			Zie pagina 6-7	
<b>MHSE1002</b>	22, 29, 35, 44, 51, 64	7/8, 1-1/8, 1-3/8, 1-3/4, 2, 2-1/2	MX200020B	MX2P0063B
<b>MHSE1002A</b>	22, 27, 35, 43, 52, 70, 73, 95	7/8, 1-1/16, 1-3/8, 1-11/16, 2-1/16, 2-3/4, 2-7/8, 3-7/8	MX200024B	MX2P0063B
<b>MHSE1002B</b>	20, 25, 32, 40, 48, 51, 65, 83	25/32, 1, 1-1/4, 1-9/16, 1-7/8, 2, 2-9/16, 3-1/4	MX200024B	MX2P0063B
<b>MHSE1002C</b>	19, 25, 38, 44, 68, 83	3/4, 1, 1-1/2, 1-3/4, 2-11/16, 3-1/4	MX200024B	MX2P0063B
<b>MHSE1002D</b>	19, 25, 30, 35, 40, 68	3/4, 1, 1-3/16, 1-3/8, 1-9/16, 2-11/16	MX200024B	MX2P0063B
<b>MHSE1002E</b>	22, 25, 35, 40, 51, 68	7/8, 1, 1-3/8, 1-9/16, 2, 2-11/16	MX200024B	MX2P0063B
<b>INDUSTRIE</b>				
<b>MHSD1002</b>	19, 22, 25, 29, 35, 38, 44, 51, 57, 64, 76	3/4, 7/8, 1, 1-1/8, 1-3/8, 1-1/2, 1-3/4, 2, 2-1/4, 2-1/2, 3	MX200020B	MX2P0063B
<b>MHSD1002A</b>	22, 30, 35, 44, 51, 64, 76, 95, 105	7/8, 1-3/16, 1-3/8, 1-3/4, 2, 2-1/2, 3, 3-3/4, 4-1/8	MX200024B	MX2P0063B
<b>MHSD1002B</b>	20, 22, 25, 32, 35, 40, 44, 51, 60, 68, 76	25/32, 7/8, 1, 1-1/4, 1-3/8, 1-9/16, 1-3/4, 2, 2-3/8, 2-11/16, 3	MX200024B	MX2P0063B
<b>MHSD1002C</b>	25, 32, 40, 54, 60, 68, 76, 86	1, 1-1/4, 1-9/16, 2-1/8, 2-3/8, 2-11/16, 3, 3-3/8	MX200024B	MX2P0063B
<b>LOODGIETER</b>				
<b>MHSP1002</b>	19, 22, 29, 38, 44, 57	3/4, 7/8, 1-1/8, 1-1/2, 1-3/4, 2-1/4	MX200020B	MX2P0063B

## STANDAARD GATZAAGHOUDERS

Deze gatzaag houders zijn geschikt voor de zware klussen in combinatie met onze HSS of TCT centreerboren. Geschikt voor gebruik met elektrische- en accuboormachines.

	<b>MX200082HSB</b> Holder voor Multi-purpose (TCT) en Bi-metaal gatzagen. Inclusief HSS centreerboor MX200072B	Opname Zesk.11 Schroefdraad 1/2"-20UNF voor gatzaag diameters Ø14-30mm. O.a. voor hout, kunststoffen, staal, RVS/Inox
	<b>MX200082TCB</b> Holder voor Multi-purpose (TCT) gatzagen. Inclusief TCT centreerboor MX200073B	Opname Zesk.11 Schroefdraad 1/2"-20UNF voor gatzaag diameters Ø14-30mm. O.a. voor beton, kalkzandsteen, metselwerk, zachte tegels
	<b>MX200081HSB</b> "Quick Turn-Lock" holder voor Multi-purpose (TCT) en Bi-metaal gatzagen. Inclusief HSS centreerboor MX200070B	Opname Zesk.11 Schroefdraad 5/8"-18UNF voor gatzaag diameters Ø32-210mm. O.a. voor hout, kunststoffen, staal, RVS/Inox
	<b>MX200081TCB</b> "Quick Turn-Lock" holder voor Multi-purpose (TCT) gatzagen. Inclusief TCT centreerboor MX200071B	Opname Zesk.11 Schroefdraad 5/8"-18UNF voor gatzaag diameters Ø32-210mm. O.a. voor beton, kalkzandsteen, metselwerk, zachte tegels
	<b>MX200086HSB</b> "Quick Pull" holder voor Multi-purpose (TCT) en Bi-metaal gatzagen. Inclusief HSS centreerboor MX200070B	Opname Zesk.11 Schroefdraad 5/8"-18UNF voor gatzaag diameters Ø32-210mm. O.a. voor hout, kunststoffen, staal, RVS/Inox
	<b>MX200086TCB</b> "Quick Pull" holder voor Multi-purpose (TCT) gatzagen. Inclusief TCT centreerboor MX200071B	Opname Zesk.11 Schroefdraad 5/8"-18UNF voor gatzaag diameters Ø32-210mm. O.a. voor beton, kalkzandsteen, metselwerk, zachte tegels

## STANDAARD CENTREERBOREN

	<b>MX200070B</b> Centreerboor van hoogwaardig HSS+ staal met 135 graden split point Voor gebruik met MX200081HSB / MX200086HSB
	<b>MX200071B</b> Centreerboor TCT tungsten carbide tipped Voor gebruik met MX200081TSB / MX200086TCB
	<b>MX200073B</b> Centreerboor TCT tungsten carbide tipped Voor gebruik met MX200082TSB

## ACCESSOIRES

	<b>MX200084B</b> Verloopstuk t.b.v. gatzagen Gebruik uw gatzaag Ø32-210mm met 5/8"-18UNF schroefdraad ook op de kleine gatzaaghouders MX200082HSB / MX200082TCB met schroefdraad 1/2"-20UNF. 3 stuks/verpakking
	<b>MX200087B</b> Verleng de boordiepte met 300mm. Voor gatzaaghouders met een opname Zesk.11 (7/16")
<b>MX200089B</b>	Verleng de boordiepte met 300mm. Voor gatzaaghouders met een opname Zesk. 8,5 (11/32")



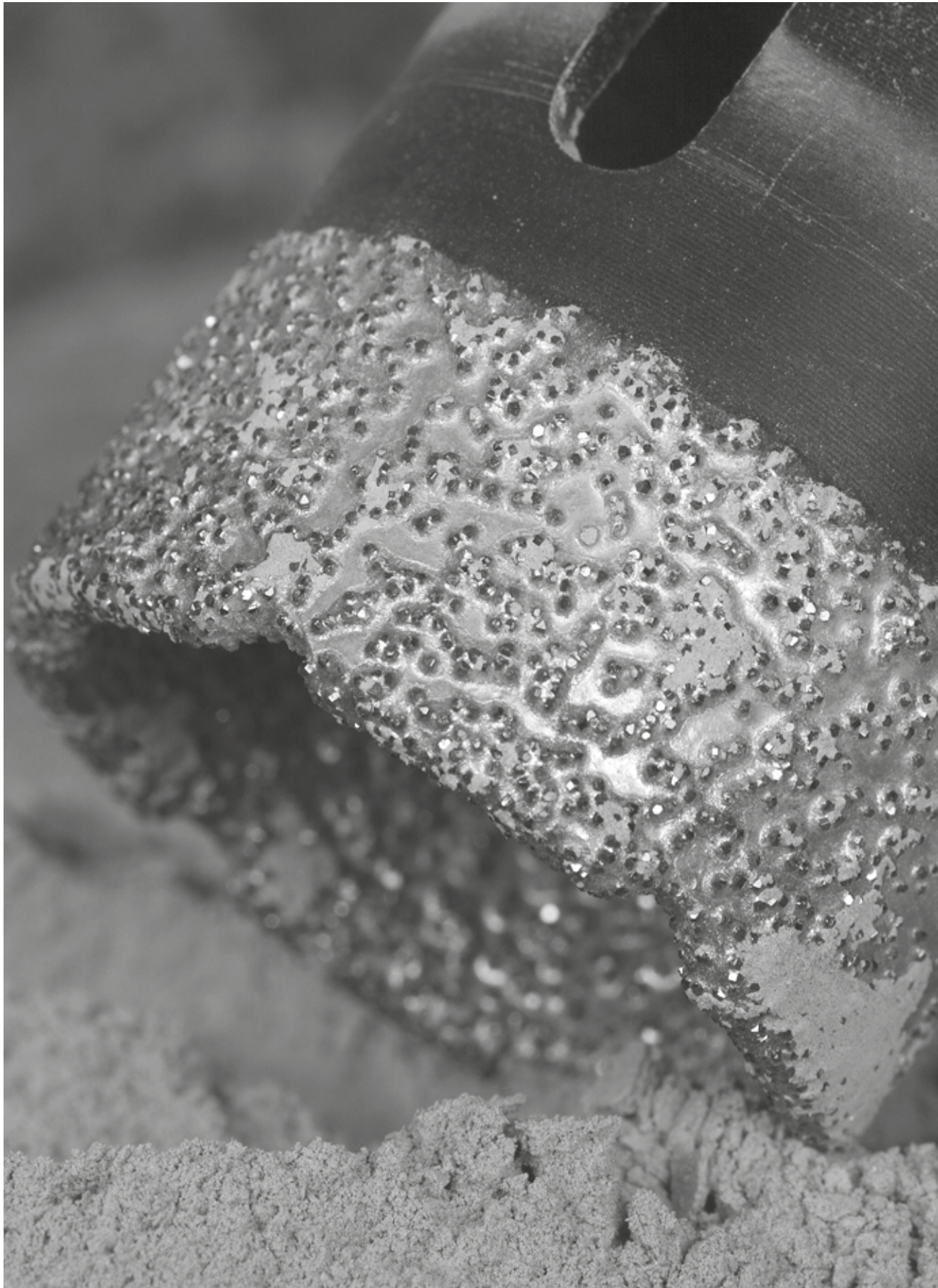

## DIAMANT ProXCUT

Dankzij het gesoldeerde diamant snijdt deze zaag sneller dan elke diamant grit of carbide tipped gatzraag. Het diamant zorgt voor een langere levensduur, zelfs wanneer u boort in de hardste materialen.

Wanneer u deze gebruikt in combinatie met de unieke ProXcut centreerboor (pag. 26) is er een minimale kans op uitschieten.





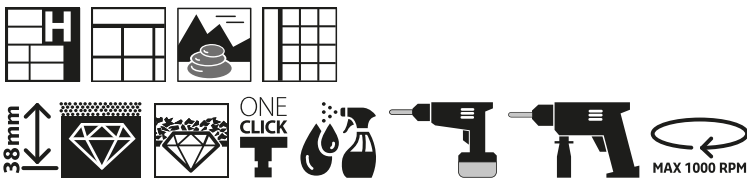

### KENMERKEN

- Schone en precieze gaten
- Ideaal voor o.a. tegels, graniet, harde steen en marmer
- Uitstekende afvoer van water en vuil
- Zaagdiepte is 38mm (1-1/2")
- Verlaagd risico op uitschieten met de unieke ProXcut centreerboor
- Extra fijn diamant voor snel en schoon boren
- Droog en nat gebruik, minimaal water gebruiken
- Geschikt voor gebruik met elektrische- en accuboormachines



\*To order this type of diamond Hole Saw without MXqs adapter, change the "Q" in the Art.nr. for "O". Diamond ProXcut Hole Saws without MXqs adapters have 1/2" & 5/8" thread as regular Hole Saws.

### MXqs Diamant GATZAAGHOUDERS

	<b>MX2P1006B</b> MXqs Gatzaghouder Opname zesk. 11 - 7/16"PB	
	<b>MX2P1007B</b> MXqs Gatzaghouder Opname zesk. 8,5 - 11/32"PB	
	<b>MX2P1006SB</b> MXqs Gatzaghouder Opname SDS-plus	

### MXqs ProXcut ADAPTERS

	<b>MXQDA001B</b> MXqs ONE CLICK adapter alleen te gebruiken met ProXcut diamant gatzagen 1/2"-20UNF 3 stuks/verpakking
	<b>MXQDA002B</b> MXqs ONE CLICK adapter alleen te gebruiken met ProXcut diamant gatzagen 5/8"-18UNC 3 stuks/verpakking



Art.nr.*	Ø MM	Ø INCH
MHD4Q019B	19	3/4
MHD4Q020B	20	25/32
MHD4Q022B	22	7/8
MHD4Q025B	25	1
MHD4Q029B	29	1 1/8
MHD4Q032B	32	1 1/4
MHD4Q035B	35	1 3/8
MHD4Q038B	38	1 1/2
MHD4Q041B	41	1 5/8
MHD4Q044B	44	1 3/4
MHD4Q048B	48	1 7/8
MHD4Q051B	51	2
MHD4Q054B	54	2 1/8
MHD4Q057B	57	2 1/4
MHD4Q060B	60	2 3/8
MHD4Q064B	64	2 1/2
MHD4Q065B	65	2 9/16
MHD4Q068B	68	2 11/16
MHD4Q073B	73	2 7/8
MHD4Q076B	76	3
MHD4Q079B	79	3 1/8
MHD4Q083B	83	3 1/4
MHD4Q092B	92	3 5/8
MHD4Q102B	102	4
MHD4Q114B	114	4 1/2





# MXqs DIAMANT MET DE MEEST STABIELE PROXCUT CENTREERBOOR

Nauwkeurige positionering en stabiel boren met de ProXcut centreerboor.

Naast de voordelen van het MXqs "ONE Click" gatzag systeem is de Proxcut centreerboor ontwikkeld om uw werk, makkelijker en veiliger te maken. De Proxcut centreerboor verlaagt het risico op uitschieten en verhoogt de nauwkeurigheid.

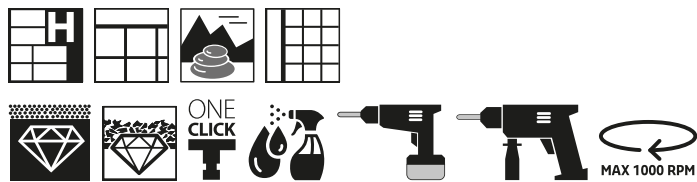

## MXqs ProXcut Centreerboor



**MXQDA004B**  
MXqs ProXcut diamant boor inclusief adapter MXQDA003B

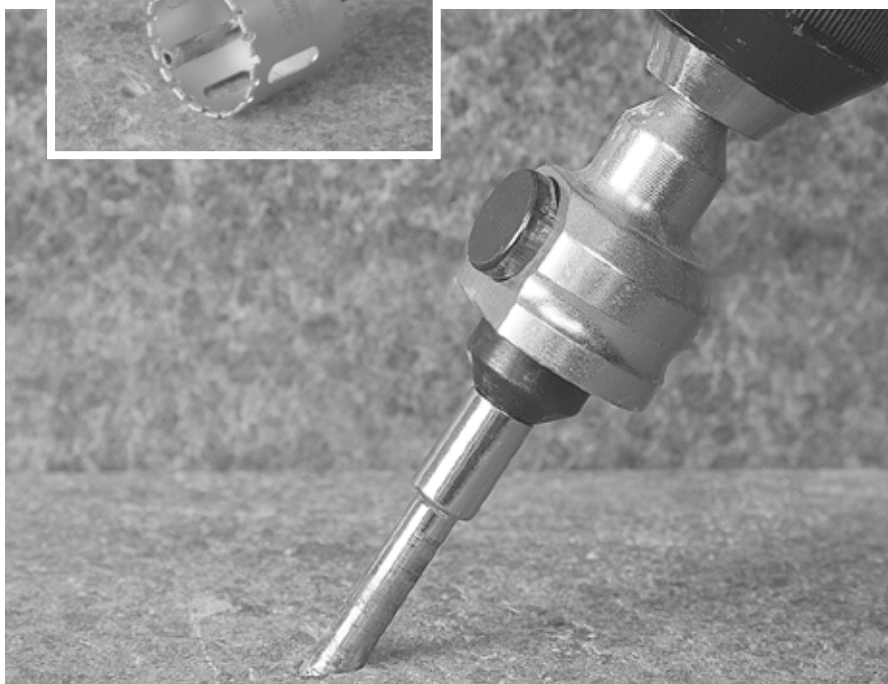
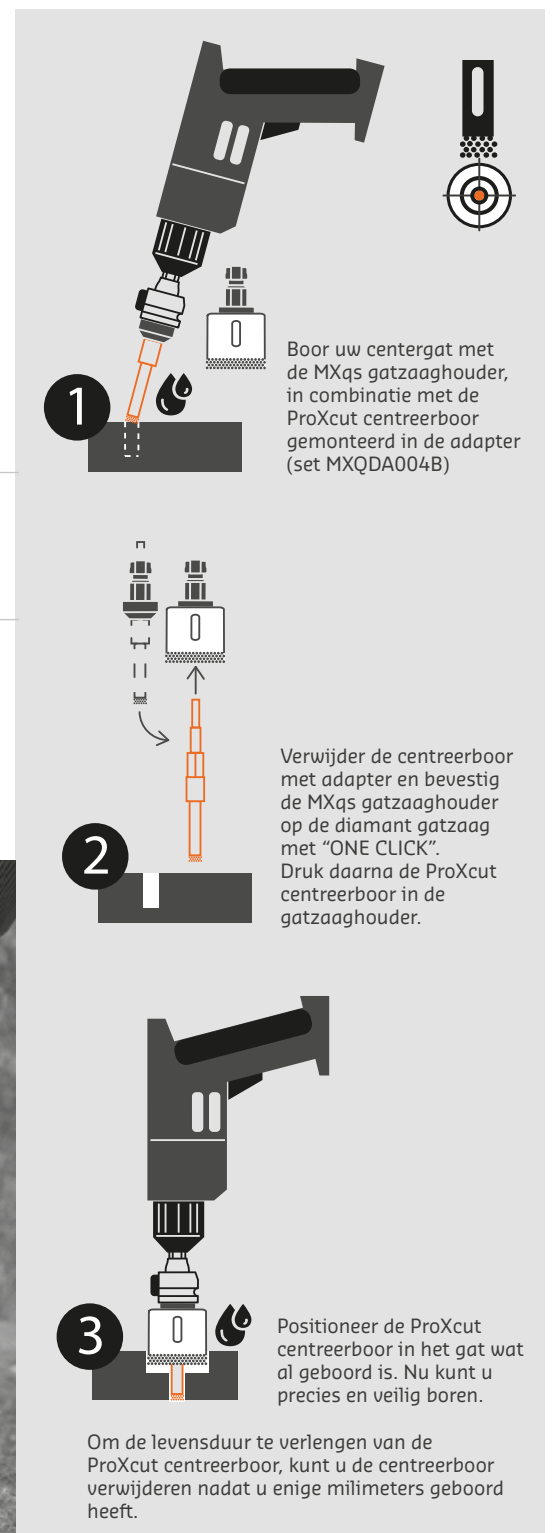

**MXQDA003B**  
Losse adapter om de eerste stap (centergat) te boren met de ProXcut centreerboor. 3 stuks/verpakking

**1** Boor uw centergat met de MXqs gatzaghouder, in combinatie met de ProXcut centreerboor gemonteerd in de adapter (set MXQDA004B)

**2** Verwijder de centreerboor met adapter en bevestig de MXqs gatzaghouder op de diamant gatzag met "ONE CLICK". Druk daarna de ProXcut centreerboor in de gatzaghouder.

**3** Positioneer de ProXcut centreerboor in het gat wat al geboord is. Nu kunt u precies en veilig boren.

Om de levensduur te verlengen van de ProXcut centreerboor, kunt u de centreerboor verwijderen nadat u enige millimeters geboord heeft.

## DIAMANT DRYXCUT

Deze gatzagen met diamant grit zijn speciaal ontwikkeld voor professionals die in extreem harde materialen moeten boren. Met de uitzonderlijk lange levensduur zijn deze zagen geschikt voor de moeilijkste klussen

Wanneer u deze gebruikt in combinatie met de unieke DryXcut centreerboor (pag. 31) is er een minimale kans op uitschieten.

### KENMERKEN

- 10x langere levensduur
- Droog boren, geen water nodig
- Schone, snelle en precieze gaten
- Hoogwaardig diamant
- Zaagdiepte is 35mm (1-3/8")
- Kleine diameters (Ø5-18mm) met "cooling wax" ●
- Uitstekende afvoer van boorgruis
- Geschikt voor gebruik met elektrische-, accubo- en slijpmachines met hoge toerentallen



### MXqs Diamant GATZAAGHOUDERS



### MXqs DryXcut ADAPTER

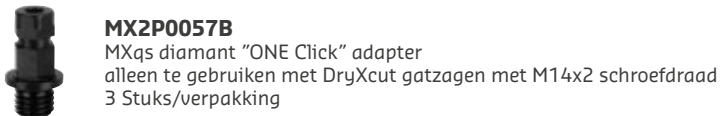

Art.nr.*	Ø MM	Ø INCH	Wax
MHD2Q005B	5	3/16	●
MHD2Q006B	6	1/4	●
MHD2Q008B	8	5/16	●
MHD2Q010B	10	3/8	●
MHD2Q012B	12	1/2	●
MHD2Q014B	14	9/16	●
MHD2Q016B	16	5/8	●
MHD2Q018B	18	23/32	●
MHD2Q020B	20	25/32	
MHD2Q022B	22	7/8	
MHD2Q025B	25	1	
MHD2Q027B	27	1 1/16	
MHD2Q030B	30	1 3/16	
MHD2Q032B	32	1 1/4	
MHD2Q035B	35	1 3/8	
MHD2Q038B	38	1 1/2	
MHD2Q040B	40	1 9/16	
MHD2Q041B	41	1 5/8	
MHD2Q045B	45	1 25/32	
MHD2Q050B	50	1 31/32	
MHD2Q051B	51	2	
MHD2Q054B	54	2 1/8	
MHD2Q055B	55	2 5/32	
MHD2Q057B	57	2 1/4	
MHD2Q060B	60	2 3/8	
MHD2Q064B	64	2 1/2	
MHD2Q065B	65	2 9/16	
MHD2Q068B	68	2 11/16	
MHD2Q073B	73	2 7/8	
MHD2Q075B	75	2 15/16	
MHD2Q076B	76	3	
MHD2Q082B	82	3 15/64	
MHD2Q083B	83	3 1/4	
MHD2Q092B	92	3 5/8	
MHD2Q102B	102	4	
MHD2Q112B	112	4 13/32	
MHD2Q132B	132	5 3/16	





## MXqs DIAMANT MET DE MEEST STABIELE DRYXCUT CENTREERBOOR



**MXQDA006B**  
MXqs DryXcut diamant boor met "Cooling Wax" - inclusief adapter MXQDA003B



**MXQDA003B**  
Losse adapter om de eerste stap (centergat) te boren met de DryXcut centreerboor.  
3 stuks/verpakking



Nauwkeurige positionering en stabiel boren met de DryXcut centreerboor.

Naast de voordelen van het MXqs "ONE Click" gatzaag systeem is de DryXcut centreerboor ontwikkeld om uw werk, makkelijker en veiliger te maken. De DryXcut centreerboor verlaagt het risico op uitschieten en verhoogt de nauwkeurigheid.

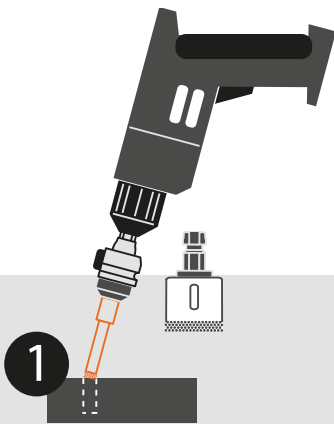

**1**  
Boor uw centergat met de MXqs gatzaaghouder, in combinatie met de DryXcut centreerboor gemonteerd in de adapter (set MXQDA006B)

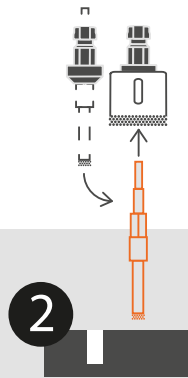

**2**  
Verwijder de centreerboor met adapter en bevestig de MXqs gatzaaghouder op de diamant gatzaag met "ONE CLICK". Druk daarna de DryXcut centreerboor in de gatzaaghouder.

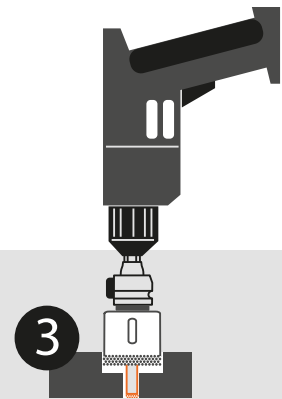

**3**  
Positioneer de DryXcut centreerboor in het gat wat al geboord is. Nu kunt u precies en veilig boren.

## DIAMOND DRYXCUT SETS

Mandrex DryXcut sets zijn samengesteld om te kunnen functioneren onder de zwaarste omstandigheden. Alle Diamant DryXcut gatzagen zijn geproduceerd voor hoogtoerige (slijp-)machines met een M14x2 aansluiting.



Art.Nr.	ØMM	Ø INCH	Bevat stuks	EXTRA Boorhulp
MHDS20001	5, 6, 8, 10, 12	3/16, 1/4, 5/16, 3/8, 1/2	6	MHD00001B
MHDS20002	5, 6, 8, 10, 12, 20, 32, 35	3/16, 1/4, 5/16, 3/8, 1/2, 25/32, 1-1/4, 1-3/8	8	
MHDS20003	5, 6, 8, 10, 12, 20, 32, 35, 68	3/16, 1/4, 5/16, 3/8, 1/2, 25/32, 1-1/4, 1-3/8, 2-11/16	9	
MHDS20004	25, 44, 57, 75	1, 1-3/8, 2-1/4, 2-15/16	4	
MHDS20005	2x 6, 2x 8, 10, 12, 14	2x 1/4, 2x 5/16, 3/8, 1/2, 9/16	7	
MHDS20006	20, 35, 40, 50, 55, 68	25/32, 1-3/8, 1-9/16, 1-31/32, 2-5/32, 2-11/16	6	



**COOLING WAX**  
**+ LEVENSDUUR**  
**+ SNELHEID**

## DIAMANT TILEXCUT

Deze gatzagen met diamant grit zijn speciaal ontwikkeld voor professionals die moeten boren in extreem harde materialen zoals wandtegels. Met de lange levensduur zijn deze zagen voor de moeilijkste klussen.

Pluggen en kleine gaten zijn snel en gemakkelijk te boren. De levensduur is gegarandeerd, dankzij de inwendige koeling met wax. Extra "Cooling Wax" kan worden besteld: Art.nr. MX200093B

### KENMERKEN

- Droog boren, geen water nodig
- Mooi resultaat, snel en nauwkeurig
- Eersteklas diamant grit
- Ideaal voor tegels, graniet en natuursteen (bijvoorbeeld marmer)
- Maximale zaagdiepte is 28 mm (1-1 / 8 ")
- Met "cooling wax"
- Zeskant 6,35mm (1/4" Powerbit) aansluiting
- Voor elektrische/accuboormachines boren op hoge snelheid
- Extra "Cooling Wax" kan worden besteld: Art.nr. MX200093BB



Art.nr.	Ø MM	Ø INCH
MHD21005B	5	3/16
MHD21006B	6	1/4
MHD21008B	8	5/16
MHD21010B	10	3/8
MHD21012B	12	1/2



### 5-delige Diamant TileXcut Set

#### MHDS21001

De perfecte set voor het boren van kleine (plug-) gaten in tegels, enz.. Deze set bevat alle geschikte diameters: Ø5,6,8,10 en 12 mm.



## DIAMANT UniXCUT

De Mandrex gesinterde gatzagen met diamant grit gaan extreem lang mee en zijn perfect voor het boren in tegels en steen. Snel en makkelijk dankzij de extreem goede geleiding waardoor u weinig druk uit hoeft te oefenen.

### KENMERKEN

- Special ontwerp: eenvoudig verwijderen van de kern
- Weinig druk vereist tijdens het boren
- Voor gebruik met laagtoerige elektrische- en accuboormachines
- Schone, snelle en precieze gaten
- Geschikt voor zowel nat als droog gebruik
- Ideaal voor tegels, graniet, harde en natuursteen
- Geen extra gatzaghouder nodig, direkt te gebruiken!
- Maximale zaagdiepte is 28mm (1-1/8")

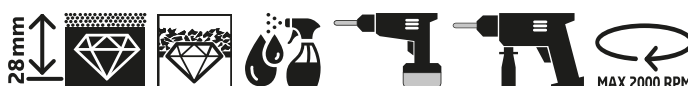

Art.nr.	Ø MM	Ø INCH
MHD30005B	5	3/16
MHD30006B	6	1/4
MHD30007B	7	9/32
MHD30008B	8	5/16
MHD30010B	10	3/8
MHD30012B	12	1/2
MHD30015B	15	9/16
MHD30020B	20	25/32
MHD30025B	25	1
MHD30030B	30	1 3/16
MHD30035B	35	1 3/8

### 5-delige Diamant UniXcut Set

#### MHDS30001

De perfecte set voor het boren van pluggaten in o.a. tegels. Deze set bevat alle gangbare diameters: Ø5,6,8,10 en 12mm..



### 6-delige Diamant UniXcut Set

#### MHDS30002

Om extra precies te kunnen positioneren bevat deze set een professionele centreerhulp met de mogelijkheid om te koelen met water. De perfecte set voor het boren van pluggaten in o.a. tegels. Deze set bevat alle gangbare diameters: Ø5,6,8,10 and 12mm.

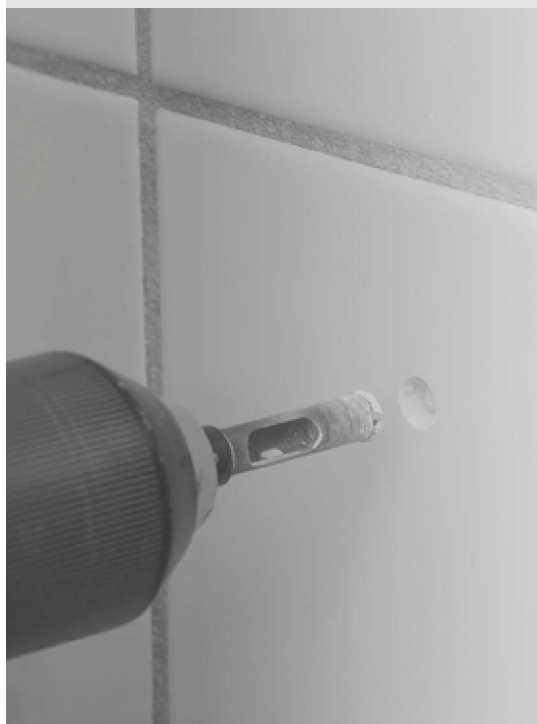



## DIAMANT DOZENBOOR CONCRETE<sup>X</sup>DRY



De Mandrex ConcreteXdry dozenboren zijn robuust en geschikt om te gebruiken onder de meest ruwe omstandigheden. De lasergelaste segmenten zijn speciaal ontwikkeld om te zorgen voor een extreem lange levensduur.

Snel en schoon boren wordt gewaarborgd door gebruik te maken van het MXqs "ONE Click" gatzaagsysteem.

### KENMERKEN

- Professionele diamant van hoge kwaliteit
- Segmenthoogte 9 mm
- Lasergelast voor extra sterke segment
- Ideaal voor steen, metselwerk en beton
- Snel en accuraat boren
- Sleuven aan de zijkant voor de afvoer van boorgruis
- Nuttige lengte 60mm (2-3/8")
- Geschikt voor drooggebruik



Art.nr.*	Ø MM	Ø INCH
MDDDB1Q068B	68	2 11/16
MDDDB1Q072B	72	2 13/16
MDDDB1Q082B	82	3 15/64

### MXqs ConcreteXcut Gatzaaghouders, Centreerboren & Adapters



**MX200027B**  
MXqs houder met TCT  
centreerboor  
Opname zesk. 11 - 7/16"PB



**MX200028B**  
MXqs houder met TCT  
centreerboor  
Opname zesk. 8,5 - 11/32"PB



**MX200029B**  
MXqs houder met TCT  
centreerboor  
Opname SDS-plus



**MX2P0067B**  
MXqs Centreerboor voor ConcreteXcut  
met TCT (tungsten carbide) punt.  
L=150mm



**MX2P0058B**  
MXqs adapter met M16x2 schroefdraad voor  
gebruik met o.a. de ConcreteXcut droogboren.  
3 Stuks/verpakking



\*Wanneer u een ConcreteXdry dozenboor wilt bestellen met M16x2 schroefdraad, vervang de "Q" in het artikelnummer door "0"



## DIAMANT DOZENBOOR CONCRETEXDUST STOFVRIJ



Wanneer deze diamant dozenboren gebruikt worden in combinatie met de Mandrex ConcreteX DustXtractor is schoon werken gegarandeerd! Na afloop hoeft er nauwelijks schoon gemaakt te worden en het is een garantie voor stofvrij boren in steen, metselwerk en beton.

De Mandrex diamant dozenboren zijn zo robuust dat ze onder de zwaarste condities te gebruiken zijn. De laser gelaste segmenten zijn speciaal ontworpen om een extreem lange levensduur te garanderen.

### KENMERKEN

- Hoge kwaliteit 9mm hoge segmenten
- Lasergelast voor sterkte
- Ideaal voor (zachte) steen, metselwerk en beton
- Snel en zuiver snijden dankzij de premium diamantsegmenten
- Een sleuf aan de achterkant voor een schone werking (met de Mandrex ConcreteX DustXtractor Art.nr. MDDBA001)
- Mooie en nauwkeurige boorgaten
- Zaagdiepte 60 mm (2-3 / 8 ")
- Droog boren, geen water nodig



Art.nr.	Ø MM	Ø INCH
Mddb20068B	68	2 11/16
Mddb20072B	72	2 13/16
Mddb20082B	82	3 15/64

### MDDBA001 ConcreteX DustXtractor

Deze stofafzuiging is ontworpen om stofvrij te kunnen werken waardoor na afloop nauwelijks schoon gemaakt hoeft te worden. Het is een garantie voor stofvrij boren in steen, metselwerk en beton.

Diameter stofzuigerslang Ø30mm.  
Machineaansluiting 5/8"-16UNF

Te gebruiken met  
ConcreteXdust dozenboren.



### MDDBA002

Centreerstift voor stabiel en veilig boren met de ConcreteX DustXtractor MDDBA001



### MDDBA003

Houder M16x2 (uitw.) - Zeskant inclusief centreerboor



### MDDBA004

Centreerboor met hard metaal (TCT) punt voor MDDBA003



### MDDBA005

Houder M16x2 (uitw.) - SDS plus inclusief centreerboor



### MDDBA006

Centreerboor met hard metaal (TCT) punt voor MDDBA005

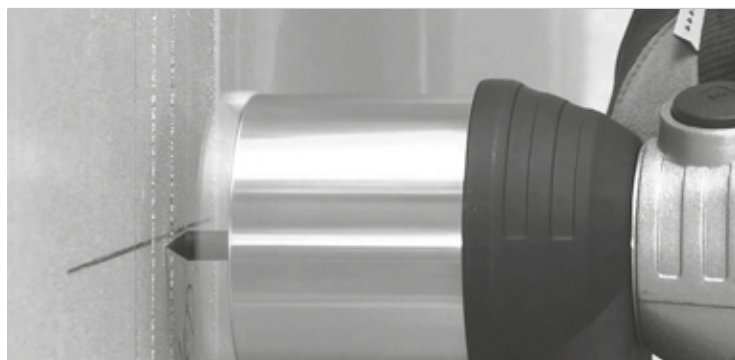

## ACCESSOIRES VOOR GATZAGEN

### COOLING WAX

**MX200093B**

Deze COOLING WAX is speciaal ontwikkeld voor diamantboren die extra moeten worden gekoeld. Het kan worden gebruikt met de DryXcut, TileXcut en UniXcut diamant-gatzagen, bijvoorbeeld om te boren in harde (natuur-) steen, tegels, porselein en geglazuurde tegels.

Doop de boor in de was en laat het een paar seconden afkoelen. Het versnelt het boren en verlengt de levensduur.



 **+ LEVENSDUUR**  
**+ SNELHEID**



### COOLING GEL

**MX200092B**



MandreX Cooling Gel is een moderne, hoogkwalitatieve snijolie met slerk kruipende eigenschappen en een uitstekend koelvermogen. MandreX Cooling Gel kan onder normale omstandigheden worden ingezet voor bijna alle boor-, tap- en snijwerkzaamheden. Product reduceert hitte, geeft een mooi afgewerkt oppervlak en verlengt de levensduur van het snijgereedschap. MandreX Cooling Gel is door zijn hoogwaardige samenstelling ook geschikt voor gebruik op roestvrijstaal en andere harde metaalsoorten.



#### KENMERKEN

- Zeer hoog temperatuurbereik
- Sterk klevend
- Op alle metalen inzetbaar
- Hoog koelend vermogen
- Gebruiksklaar

#### Toepassing

Voor het optimaal smeren bij boren, snijden en tappen. Geschikt voor zowel harde als zachte metalen. Ook geschikt voor RVS.

### CENTREER- & KOELHULP

**MHD00001B**

Ideale oplossing om schoon te werken en precies te boren in o.a. harde tegels. De veiligheid is extra gegarandeerd met een toegevoegde clip-beveiliging.

Kan gebruikt worden in combinatie met de waterdrukfles MHD00002B. Geschikt voor diameters: Ø5,6,8,10 en 12mm.



### WATERNEVELFLES

**MHD00002B**

De Mandrex waterdrukfles wordt gebruikt om de diamant gatzagen te koelen tijdens het boren in o.a. tegels.

Te gebruiken in combinatie met de centreerhulp MHD00001B. Max. inhoud 0,9L. Inclusief 1.8m waterslang.





## MULTI BOORHULP

### MHD00100B

Eenvoudig handmatige centreer- en koelhulp waarmee u veilig en stabiel in allerlei materialen kunt boren. Duw de boorhulp tegen het oppervlak en houdt deze vast terwijl de boor wordt ondersteunt. Geschikt voor boordiameters tot Ø35mm. Kan zowel nat als droog worden gebruikt.

Wanneer u water nodig heeft: gebruik de unieke verstelbare watertoevoer. Voor de watervoorziening kunt u de waternevelfles MHD0002B gebruiken. Deze slimme boorhulp kan tegen elk materiaal en onder veel omstandigheden worden gebruikt. Het is stabiel door de antislip onderzijde en de stevige handgreep.

Markeer de positie waar u wilt boren met behulp van de ingebouwde liniaal. Om ervoor te zorgen dat u precies en recht boort kunt u de horizontale of verticale waterpas gebruiken. Geen markeringen meer op de boor? Vergelijk uw boor met de diameter van de muurplug met de gaten in deze boorhulp.



## VACUÛM BOORHULP

### MHD00101B

Eenvoudig centreer- en koelhulp met zuignap waarmee u veilig en stabiel in allerlei soorten materialen kunt boren. Duw de boorhulp tegen het oppervlak en duw het handvat naar beneden om het vast te zetten. Deze slimme vacuüm boorhulp kan worden gebruikt tegen elk glad en niet-poreus materiaal, b.v. geglazuurde wandtegels, keukenblad van marmer of natuursteen. Wanneer u water nodig heeft: gebruik de unieke verstelbare watertoevoer.

Voor de watervoorziening kunt u de waternevelfles MHD0002B gebruiken.  
Voor stofvrij werken kunt u de Mandrex Stof & slurrie-hulp MHD00102B gebruiken



## STOF & SLURRIEHULP - KLEIN

### MHD00102B

Werk **SCHOON** en **VEILIG** met de Stof & slurriehulp. Bescherm jezelf!  
Kleine stofdeeltjes die je niet kunt zien, zijn het gevaarlijkst!

Kan met en zonder de vacuüm boorhulp MHD00101B worden gebruikt. Samen met de vacuüm boorhulp krijgt u alle voordelen: geen stof, geen slurrie, perfecte centrering en voorkomen van uitschieten van de boor.

Dit slimme gereedschap kan niet alleen worden gebruikt tegen niet-poreus materiaal (bijv. Geglazuurde wandtegels, keukenbladen van marmer of natuursteen), maar ook tegen minder abrasieve materialen. (e.e.a. afhankelijk van de zuigkracht van de stofzuiger die u gebruikt).



## STOF & SLURRIEHULP - GROOT

### MHD00103B

Werk **SCHOON** en **VEILIG** met de grote Stof & slurriehulp voor gaten van Ø5 tot 102mm.  
Bescherm jezelf! Kleine stofdeeltjes die je niet kunt zien, zijn het gevaarlijkst!

Dit slimme gereedschap kan niet alleen worden gebruikt tegen alle gladde en niet-poreuze materialen (bijv. Geglazuurde wandtegels, keukenplaat van marmer of natuursteen), maar ook tegen minder abrasieve materialen (afhankelijk van de ruwheid van het oppervlak en de zuigkracht van de stofzuiger die u gebruikt).

**Duw de Stof & Slurriehulp tegen het oppervlak en werk stofvrij en schoon!**



## ULTIMATE SPEEDXBIT

Extreem snel boren van gaten in vergelijking met conventionele platte spadeboren. Onze unieke **QuickTip™-technologie** zorgt ervoor dat de boor zichzelf moeiteloos in het hout trekt. Precisiegeslepen snijkanten voor sneller boren en een langere levensduur en een zwarte oxide-afwerking voor meer duurzaamheid.

Geschikt voor gebruik op zacht en hard hout, lichte bouwmaterialen en gipsplaat. Dit spadebit heeft een 1/4-inch zeskantschacht en kan worden gebruikt in elektrisch aangedreven en draadloos elektrisch gereedschap, inclusief slagschroevendraaiers.

### KENMERKEN

- Voor alle soorten hout
- Extreem snel door de **QuickTip™-technologie**
- Boordiepte 152 of 406 mm
- Hex 1/4" powerbit-schacht
- Snijkanten van gehard staal van de hoogste kwaliteit
- Voor elektrische/accuboormachines



**QuickTIP™**  
TECHNOLOGY

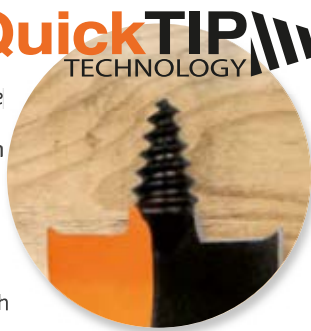

Art.Nr.	Ø MM	L	Hex	Art.Nr.	Ø MM	L	Hex
MWS15006B	6	152	1/4"	MWS40006B	6	406	1/4"
MWS15008B	8	152	1/4"	MWS40008B	8	406	1/4"
MWS15010B	10	152	1/4"	MWS40010B	10	406	1/4"
MWS15012B	12	152	1/4"	MWS40012B	12	406	1/4"
MWS15013B	13	152	1/4"	MWS40013B	13	406	1/4"
MWS15014B	14	152	1/4"	MWS40014B	14	406	1/4"
MWS15015B	15	152	1/4"	MWS40015B	15	406	1/4"
MWS15016B	16	152	1/4"	MWS40016B	16	406	1/4"
MWS15018B	18	152	1/4"	MWS40018B	18	406	1/4"
MWS15020B	20	152	1/4"	MWS40020B	20	406	1/4"
MWS15022B	22	152	1/4"	MWS40022B	22	406	1/4"
MWS15024B	24	152	1/4"	MWS40024B	24	406	1/4"
MWS15025B	25	152	1/4"	MWS40025B	25	406	1/4"
MWS15028B	28	152	1/4"	MWS40028B	28	406	1/4"
MWS15030B	30	152	1/4"	MWS40030B	30	406	1/4"
MWS15032B	32	152	1/4"	MWS40032B	32	406	1/4"
MWS15035B	35	152	1/4"	MWS40035B	35	406	1/4"
MWS15038B	38	152	1/4"	MWS40038B	38	406	1/4"
MWS15040B	40	152	1/4"	MWS40040B	40	406	1/4"

### Ultimate SpeedXbit Sets

Sets met de meest gebruikte afmetingen platte spadebits inclusief de **QuickTip™-technologie**, geschikt voor alle houtbewerkingsklussen.

Art.Nr.		Ø MM
<b>MWS0001</b>	8 stuks set	12, 16, 18, 20, 22, 25, 28, 32
<b>MWS0002</b>	6 stuks set	10, 12, 16, 18, 20, 25





## ULTIMATE TWISTERXBIT

Slangenboren voor snel, krachtig en nauwkeurig boren in hout.  
Onze unieke QuickTip™-technologie zorgt ervoor dat de boor zich moeiteloos zeer diep in het hout trekt.

Snelle spaanafvoer en nauwkeurig boren dankzij de groefgeometrie met lage wrijving. Geschikt voor gebruik in zacht en hard hout, lichte bouwmaterialen, gipskartonplaten en kozijnen.

Minder wrijving en warmte door speciale geslepen schacht achter de boorpunt \*

### KERNMERKEN

- Voor alle soorten hout
- Extreem snel door de QuickTip™-technologie
- Boordieptes 110, 230 en 460 mm voor extreem diepe gaten
- Precisiegeslepen diameter & snijkanten
- Hoogste kwaliteit gehard staal
- Schone diepe gaten
- Hex 1/4" of 3/8" schacht



HEX 1/4"  
HEX 3/8"

**QuickTIP™**  
TECHNOLOGY

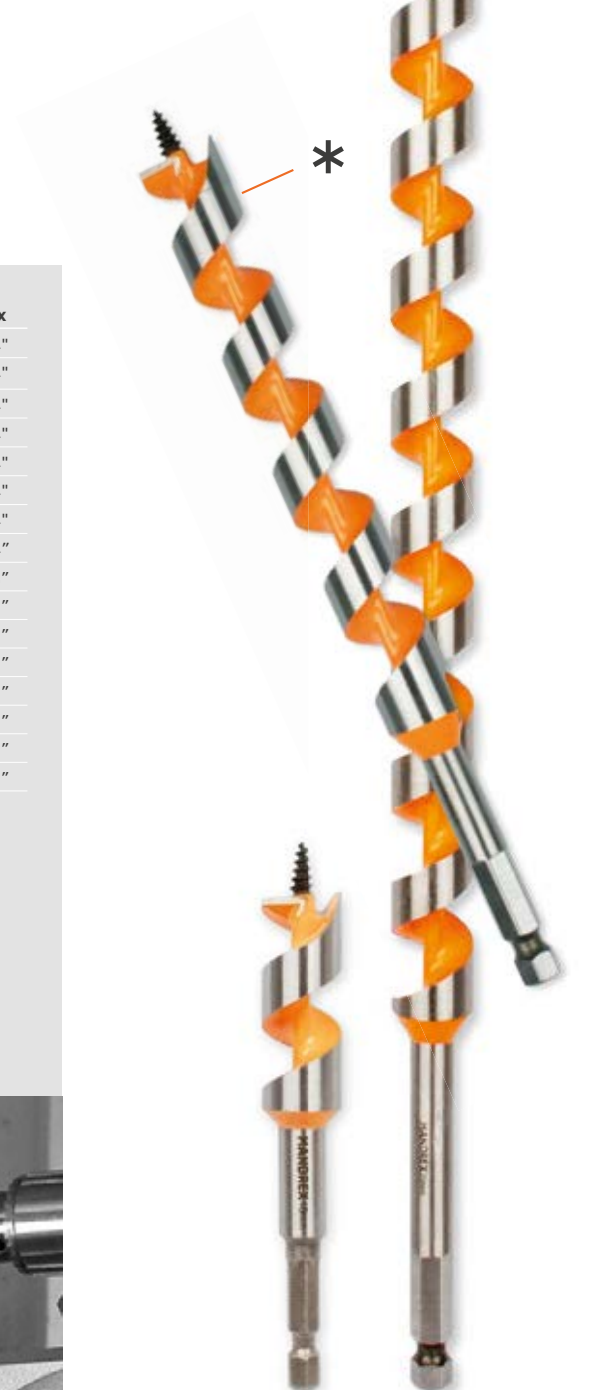

Art.Nr.	Ø MM	L	Hex
MWA11006B	6	110	1/4"
MWA11008B	8	110	1/4"
MWA11010B	10	110	1/4"
MWA11012B	12	110	1/4"
MWA11013B	13	110	1/4"
MWA11014B	14	110	1/4"
MWA11016B	16	110	1/4"

Art.Nr.	Ø MM	L	Hex
MWA46006B	6	460	1/4"
MWA46008B	8	460	1/4"
MWA46010B	10	460	1/4"
MWA46012B	12	460	1/4"
MWA46013B	13	460	1/4"
MWA46014B	14	460	1/4"
MWA46016B	16	460	1/4"
MWA46018B	18	460	1/4"
MWA46020B	20	460	3/8"
MWA46022B	22	460	3/8"
MWA46024B	24	460	3/8"
MWA46028B	28	460	3/8"
MWA46030B	30	460	3/8"
MWA46032B	32	460	3/8"
MWA46038B	38	460	3/8"

Art.Nr.	Ø MM	L	Hex
MWA23006B	6	230	1/4"
MWA23008B	8	230	1/4"
MWA23010B	10	230	1/4"
MWA23012B	12	230	1/4"
MWA23013B	13	230	1/4"
MWA23014B	14	230	1/4"
MWA23016B	16	230	1/4"
MWA23018B	18	230	1/4"
MWA23020B	20	230	3/8"
MWA23022B	22	230	3/8"
MWA23024B	24	230	3/8"
MWA23026B	26	230	3/8"
MWA23028B	28	230	3/8"
MWA23030B	30	230	3/8"
MWA23032B	32	230	3/8"
MWA23038B	38	230	3/8"



## ULTIMATE 4x POWERXBIT

Spiraal-houtboor met **4 snijkanten** voor sneller en zeer nauwkeurig boren in hout. Dankzij onze unieke **QuickTip™ -technologie** zal de boor zichzelf moeiteloos in zacht en hard hout trekken.

Snelle spaanafvoer in hard en zacht hout, 5 keer sneller in vergelijking met standaard houtboren en nauwkeuriger boren dankzij de wrijvingsarme geslepen groefgeometrie met **4 snijkanten**. Deze snelle en nauwkeurige boor heeft een 1/4-inch zeskantenschacht en kan worden gebruikt in elektrische-, accuboormachines en kolomboormachines

### FEATURES

- Voor hard en zacht hout
- Meer dan **5 keer sneller**
- Extreem snel dankzij de zelfvoedende **QuickTip™ -technologie**
- Boordiepte 160 mm en Hex 1/4" schacht
- Hoogste kwaliteit gehard staal, extreem slijtvaste snijkanten
- Precisiegeslepen **4 snijkanten**
- Schoon en recht boren

**QuickTIP™**  
TECHNOLOGY



Art.Nr.	Ø MM	L	Hex
MWF16012B	12	160	1/4"
MWF16014B	14	160	1/4"
MWF16016B	16	160	1/4"
MWF16018B	18	160	1/4"
MWF16020B	20	160	1/4"
MWF16022B	22	160	1/4"
MWF16024B	24	160	1/4"
MWF16025B	25	160	1/4"
MWF16026B	26	160	1/4"
MWF16028B	28	160	1/4"
MWF16030B	30	160	1/4"
MWF16032B	32	160	1/4"



### Mandrex Houtboor Verlengstuk HEX 1/4"





















Nauwkeurige verlengstukken voor gebruik met alle houtboren met 1/4" schacht. Gemaakt van hooggelegeerd gehard staal voor veilige, nauwkeurige diepe gaten of moeilijk bereikbare plaatsen. Gemakkelijk de houtboor te verwisselen met de "quick release" verbinding.

Art.Nr.		L	Shank
<b>MWE150B</b>	Houtboor Verlengstuk	152mm	1/4" naar 1/4" Quick Release
<b>MWE300B</b>	Houtboor Verlengstuk	300mm	1/4" naar 1/4" Quick Release

## RECIPROZAAGBLAD SELECTIE

Selecteer een materiaal en kies het zaagblad welke het meest geschikt is.

### Materiaal

	MRT10B	MRH10B MRH11B MRH12B	MRF10B	MRF11B MRF12B	MRM10B MRM11B MRM12B	MRM17B	MRS10B MRS11B MRS12B MRS13B	MRW10B MRW11B	MRV10B	MRV11B	MRV12B
 Hout				●	●	●			●	●	●
 Zacht hout				●				●	●	●	●
 MDF				●	●	●					
 Hout met spijkers				●	●	●			●	●	●
 Multiplex				●					●		●
 Pallets											●
 Kozijnen					●	●					
 Tuinhout								●			
 Staal/ijzer					●		●		●		●
 Plaatstaal			●		●		●		●	●	
 Roestvrij staal / Inox			●				●		●		
 Stalen profielen / buizen			●				●		●	●	●
 Non ferro									●		●
 Gietijzer	●										
 Plastic / PVC				●							
 Vezel-versterkte kunststoffen				●	●	●			●	●	●
 Vezelcementplaat	●										
 Zachte steen Gips / Stucco	●	●									
 Baksteen		●									
 (Zachte-)muurtegels	●										
 (Harde-) vloertegels	●										



**HIGH QUALITY**  
MADE IN GERMANY



**3X FastCUT**



## 3X FASTCUT

De **DRIE-zijdige 3X FASTCUT** is een zaagblad van professionele kwaliteit dat geschikt is voor alle reciproczaagmachines. Met 8% kobalt voor uitzonderlijke sterkte, veelzijdigheid en duurzaamheid.

Steekzagen zonder de tanden, blad of materiaal te beschadigen. Met zijn afgeronde punt en zijn dubbelzijdig geslepen tanden kan je in beide richtingen snijden zonder de zaag om te draaien! Vierkante gaten met scherpe hoeken zijn nu mogelijk!



### KENMERKEN

- **3-zijdig**, zaagt 3 richtingen
- 8% kobalt voor langdurig verspanen van metaal
- Uitzonderlijke sterkte, veelzijdigheid en duurzaam
- Afronding om te "steekzagen"
- Snijdt hout met spijkers, buis, plaatwerk, plastic, glasvezel en andere materialen
- Geoptimaliseerde geslepen tanden
- Kostenbesparend!

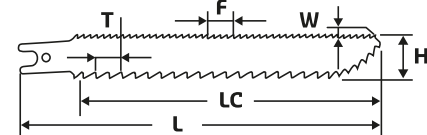

Art.Nr.	stuks / verpakk.	L	LC	H	W	T	F
MRF10B	2	150	130	19	0,9	1,8	1,4
MRF11B	2	150	130	19	0,9	4,2	2,5
MRF12B	2	200	180	19	1,27	4,2	2,5

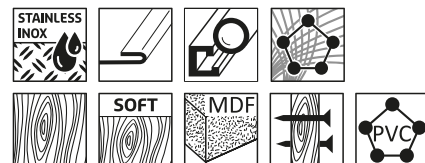

## STEELCUT

Hoogwaardige bimetalen zaagbladen voor het zagen van plaatwerk, buizen en profielen. Voor elke dikte hebben we het perfecte blad ontworpen. Er is geen soort staal dat te sterk is voor onze Steelcut bi-metaalbladen. Deze zaagbladen staan bekend om hun uitzonderlijke sterkte, veelzijdigheid en duurzaamheid



### KENMERKEN

- Uitzonderlijke sterkte, veelzijdigheid en duurzaamheid
- Speciaal ontwerp om alle soorten staal te zagen
- Bi-metaal gefreesde tanden
- Universele aansluiting

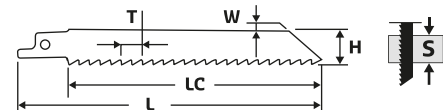

Art.Nr.	stuks / verpakk.	L	LC	H	W	T	S
MRS10B	2	150	130	19	0,9	1,4	1,5-4
MRS11B	2	150	130	19	0,9	1,8	3-8
MRS13B	2	230	210	19	0,9	1,4	1,5-4
MRS12B	2	230	210	19	0,9	1,8	2-8





## MULTICUT

Multifunctionele reciprozaagbladen van topkwaliteit voor dagelijkse toepassingen. Zorgt voor uitstekend zagen: soepel en snel onder zware omstandigheden. Deze Multicut-zaagbladen staan bekend om het brede scala aan materialen wat gezaagd kan worden, o.a. hout met spijkers.



Art.Nr.	Stuks / verpakk.	L	LC	H	W	T	S
MRM11B	2	150	130	19	1,27	4,2	6-100
MRM12B	2	230	210	19	1,27	4,2	6-180
MRM10B	2	300	280	19	1,27	4,2	6-250

### KENMERKEN

- Uitzonderlijke sterkte, veelzijdigheid en levensduur
- Snel snijdend
- Multifunctioneel
- Bi-metaal gefreesde tanden
- Universele aansluiting

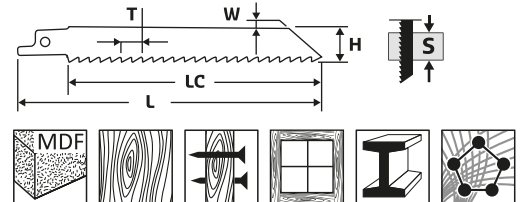

## MULTICUT VARIA

Multifunctionele zaagbladen met variabele en **fijne vertanding**. Perfect voor het zagen van plaatwerk en andere dunne materialen. Zagt soepel en nauwkeurig. Deze Multicut Varia-zaagbladen staan bekend om het brede scala aan materialen wat gezaagd kan worden, o.a. hout met spijkers.



Art.Nr.	Stuks / verpakk.	L	LC	H	W	T	S
MRV10B	2	150	130	19	0,9	1,8-2,5	3-100
MRV12B	2	230	210	19	0,9	1,8-2,5	3-190
MRV11B	2	300	280	19	0,9	1,8-2,5	3-250

### KENMERKEN

- Uitzonderlijke sterkte, veelzijdigheid en levensduur
- Snel snijdend
- Fijne vertanding
- Variabele vertanding
- Universele aansluiting

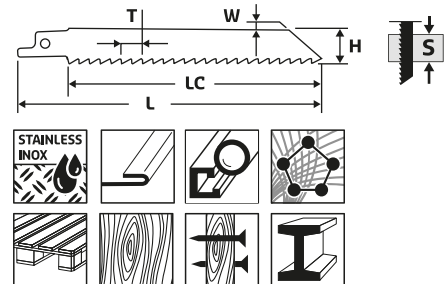

## MULTICUT DEMOLITION & RENOVATION

Extra dik multifunctioneel zaagblad van topkwaliteit met een speciaal ontwerp voor de sloop- en renovatie branche. Zorgt voor uitstekend zagen onder zware omstandigheden. Deze Multicut-zaagbladen staan bekend om het brede scala aan materialen wat gezaagd kan worden, o.a. hout met spijkers.



Art.Nr.	Stuks / verpakk.	L	LC	H	W	T	S
MRM17B	2	230	210	19	1,27	4,2	6-180

### KENMERKEN

- Extra dik zaagblad
- Uitzonderlijke sterkte, veelzijdigheid en levensduur
- Snel snijdend
- Multifunctioneel!
- Bi-metaal gefreesde tanden
- Universele aansluiting

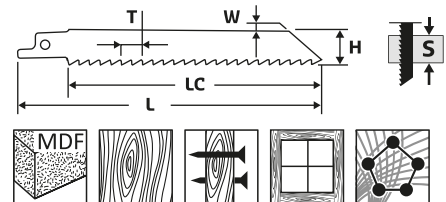

## HARDCUT

Hoogwaardige hardmetalen tanden gecombineerd met een reciprozaagmachine geven u de kracht om te snijden door baksteen, steen, (kalk-)zandsteen, versterkte kunststoffen, gips en nog veel meer materialen. Het speciale ontwerp is ideaal voor bochten en de hoogwaardige hardmetalen tanden zorgen voor een lange levensduur.



Art.Nr.	Pcs pack	L	LC	H	W	T	S
MRH10B	1	210	190	46	2,97	18	30-80
MRH11B	1	300	280	46	2,97	18	30-200
MRH12B	1	460	440	46	2,97	18	30-350

### KENMERKEN

- Past op elke reciprozaagmachine
- Professionele kwaliteit
- Snel snijdende oplossing voor anders moeilijke klussen
- Uitzonderlijke sterkte, veelzijdigheid en duurzaamheid
- Ideaal voor het zagen van bochten

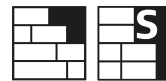
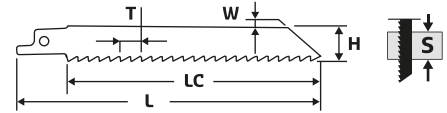

## TOUGH CUT

Dit superieure reciprozaagblad is voorzien van industrieel **diamant grit** voor intensief gebruik, dat zorgt voor soepel en recht inzagen van de hardste materialen. Kan worden gebruikt voor het zagen van gietijzer, glasvezel, cementplaten, koolstofvezel, bakstenen, gasbeton, zachte beton enz.



### KENMERKEN



- Hoge kwaliteit industriële diamant
- Uitzonderlijke sterkte, veelzijdigheid en levensduur
- Bladlengte 200 mm
- Universele aansluiting

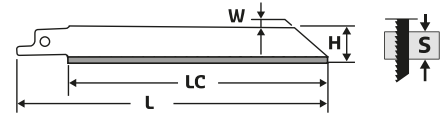

Art.Nr.	Pcs pack	L	LC	H	W	S
MRT10B	1	200	180	19	0,9	2-100



## WOODCUT

Chroom-vanadium (CrV) zaagbladen van topkwaliteit voor het zagen van tuinhout, bouwhout, brandhout, ruw hout enz. Er is geen houtsoort die te sterk is voor onze Woodcut reciprozaagbladen. Deze zaagbladen staan bekend om hun uitzonderlijke sterkte.



### KENMERKEN

- Uitzonderlijke sterkte, veelzijdigheid en duurzaamheid
- Topkwaliteit: om alle soorten hout te zagen
- Chroom-vanadium zaagbladen
- Universele aansluiting

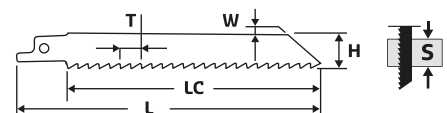







Art.Nr.	Pcs pack	L	LC	H	W	T	S
MRW10B	2	230	210	19	1,2	8,5	20-150
MRW11B	2	230	210	19	1,2	5-6,5	15-190

















# DECOUPEERZAAG SELECTIE

Selecteer een materiaal en kies het zaagblad welke het meest geschikt is.

## Prestaties

	MSC10B	MSD10B	MSD11B	MSV10B	MSV11B
 Rechte sneden	●			●	●
 Gebogen sneden		●	●		
 Nauwkeurige hoek					
 Fijne afwerking	●	●			●
 Ruwe afwerking			●	●	
 Zeer snel	●		●		
 Blijft koeler	●				
<b>XL</b> Extra lang				●	●

## Materiaal

	MSC10B	MSD10B	MSD11B	MSV10B	MSV11B
 Hout	●	●	●	●	
 Zacht hout	●	●	●	●	
 MDF	●	●	●		
 Hout met spijkers				●	
 Multiplex	●		●		●
 Geperst meubelplaat	●	●	●		
 Laminaat	●				
 Staal/ijzer				●	
 Plaatstaal					●
 Roestvrij staal / Inox				●	
 Stalen profielen / buizen					●
 Non ferro				●	●
 Gietijzer					
 Plastic / PVC					●
 Vezel-versterkte kunststoffen					●

## COOLCUT

Perfekte rechte sneden met onze unieke Coolcut decoupeerzaagblad. Gemaakt in Duitsland met behulp van gepatenteerde lasertechnologie. Dit blad heeft een parallel gesneden "open ontwerp" dat wrijvingswarmte vermindert.

De naar voren gerichte tanden zijn ontworpen voor extra splintervrije sneden. De unieke vorm biedt uiterst precieze sneden gecombineerd met een lange levensduur.



Art.Nr.	Pcs pack	L	LC	H	W	T	S
MSC10B	2	100	75	8	1,45	2	3-60

### KENMERKEN

- Uniek zaagblad-ontwerp
- Open ontwerp om wrijvingswarmte af te voeren
- Parallele vorm voor super rechte sneden
- Superieure duurzaamheid
- Splintervrije zaagsneden

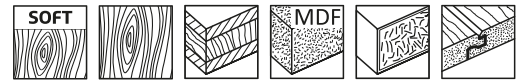
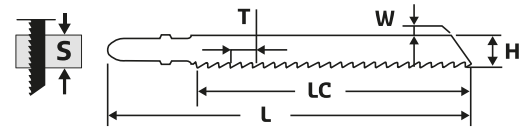

## DUOCUT

Dit duurzame, geharde Duocut decoupeerzaagblad met dubbelzijdige vertanding levert buitengewoon strakke zaagsneden met ongeëvenaarde precisie, snelheid en fijne afwerking. Dit innovatieve zaagblad snijdt splintervrij in alle richtingen voor superieure prestaties in vrijwel alle soorten hout.



Art.Nr.	Pcs pack	L	LC	H	W	T	S
MSD10B	2	100	75	8	1,45	2,5	4-30

### KENMERKEN

- Voor extra schone rechte EN gebogen zaagsneden
- Chroom-vanadium gehard staal
- Extra zuivere gebogen zaagsneden
- Snel en soepel splintervrij zagen
- Dubbelzijdig: zaagt beide kanten op

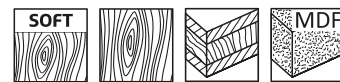
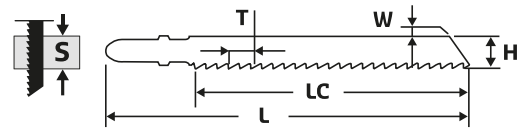

## DUOCUT VARIA

Dit duurzame, geharde Duocut Jig decoupeerzaagblad met **dubbelzijdig variabele vertanding** levert strakke zaagsneden met ongeëvenaarde precisie, snelheid en een mooie afwerking.

Deze innovatieve zaagbladen snijden splintervrij in alle richtingen voor superieure prestaties in vrijwel alle soorten hout.



Art.Nr.	Pcs pack	L	LC	H	W	T	S
MSD11B	2	115	95	8	1,45	2,2-3,2	3-90

### KENMERKEN

- Voor rechte EN gebogen zaagsneden
- Chroom-vanadium gehard staal
- Dubbelzijdige variabele vertanding
- Snel, soepel en splintervrij zagen
- Dubbelzijdig: zaagt beide kanten op

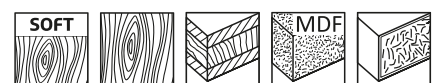
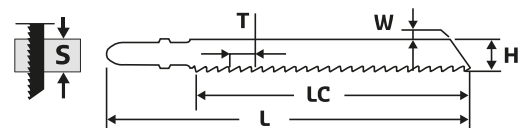



## SHARPCUT VARIA

Professionele decoupeerzaagbladen voor universele toepassingen in hout en metalen. Conisch zaagblad met geslepen tanden voor snelle en zuivere zaagsneden. Gemaakt met behulp van gepatenteerde laser-technologie, maakt dat deze universele zaagbladen uitzonderlijk sterk en veelzijdig zijn.



Art.Nr.	Pcs pack	L	LC	H	W	T	S
MSV10B	2	132	110	8	1,27	1,8-2,5	3-100



Art.Nr.	Pcs pack	L	LC	H	W	T	S
MSV11B	2	132	110	8	1,0	1,0-1,6	1,2-6

### KENMERKEN

- Bi-metaal zaagblad
- Voor universele toepassingen
- Uitzonderlijke sterk, veelzijdig en duurzaam
- Ook bruikbaar voor hout met spijkers
- Universele aansluiting

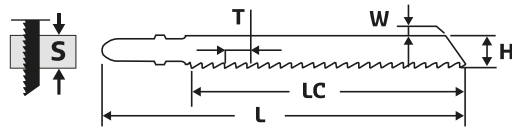

### MSS10B













## MULTI-PURPOSE-PACK (5 STUKS)



Deze 5-delige Mandrex Multi-purpose decoupeerzaag set bestaat uit de MSC10B, MSD10B, MSD11B, MSV10B en MSV11B, 1 stuk per type. Deze set kan overweg met alle materialen en voldoet aan al uw eisen: samengesteld uit de beste decoupeerzaagbladen.



## DIAMANTZAAGBLAD SELECTIE

Selecteer een materiaal en kies het diamantzaagblad welke het meest geschikt is.

Kwaliteitsbeoordeling	Type		Kwaliteit	Snelheid	Levensduur
	<b>XtremePRO</b>	Het beste en meest extreme diamantzaagblad in ons assortiment. Alle voordelen die nodig zijn om professioneel te werken met extreme levensduur, snelheid en resultaat.			
	<b>Profi</b>	Professionals moeten de beste prestaties, snelheid en kosten / snede hebben. Dat is waar Profi-diamantzaagbladen voor worden gebruikt: Snel snijden en de juiste levensduur.			
	<b>Standaard</b>	De meest geschikte kwaliteit voor gebruikers die een goed resultaat willen.			

	 XtremePRO				 Profi		 Standaard
	Baksteen	Tegels	Beton	Universeel	Tegels	Universeel	Universeel
Bakstenen	●			●		●	●
(Harde-) klinkers	●						
Holle baksteen	●						
Cement	●						
Mortel	●						
Straatwerk	●		●				
Dakpannen	●			●		●	●
Steen		●	●	●	●	●	●
Natuursteen		●			●		
Vloertegels		●			●		
Wandtegels		●			●		
Tegels		●			●		
Marmer		●			●		
Porcelein		●			●		
Beton			●	●		●	●
Verse beton	●		●				
Gewapend beton			●				
Betonnen pijp			●				
Kalksteen	●		●				
Zandsteen	●		●				
Asfalt	●		●	●		●	●
Gietijzer				●		●	●
Staal				●		●	●



## BETON - XtremePRO

Hoogwaardig lasergelast diamantzaagblad met unieke XPD-technologie. Garandeert een lange levensduur!

### KENMERKEN

- Segmenten met **XPD-technologie**
- Lasergelast
- Voor alle bouwmaterialen geschikt
- Droog gebruik
- Segmenthoogte 12 mm



Art.Nr.	D	A	H	W	T
MDZC115X	115	22,23	12	32	2,3
MDZC125X	125	22,23	12	32	2,3
MDZC230X	230	22,23	12	40	2,6

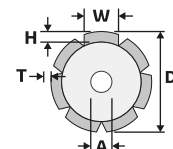

Het is bijna onmogelijk om een perfecte oplossing te hebben voor diamantzaagbladen. Een blad dat in elke situatie onder alle omstandigheden kan worden gebruikt en dat snel, lang en met de hoogste efficiëntie snijdt.

Onze Mandrex diamantzaagbladen hebben deze oplossing:

In de Mandrex diamantzaagbladen hebben we onze **high-tech XPD-technologie** verwerkt!

Met deze technologie kunnen we de perfecte rasterlay-out creëren in driedimensionale patronen. Elke diamant kan op deze manier optimaal ingezet worden en kan onder alle omstandigheden koel worden gehouden.

De prestaties blijven te allen tijde gelijk en u zult merken dat deze bladen sneller, sterker, efficiënter en veel langer snijden!

## XPD DIAMOND TECHNOLOGY

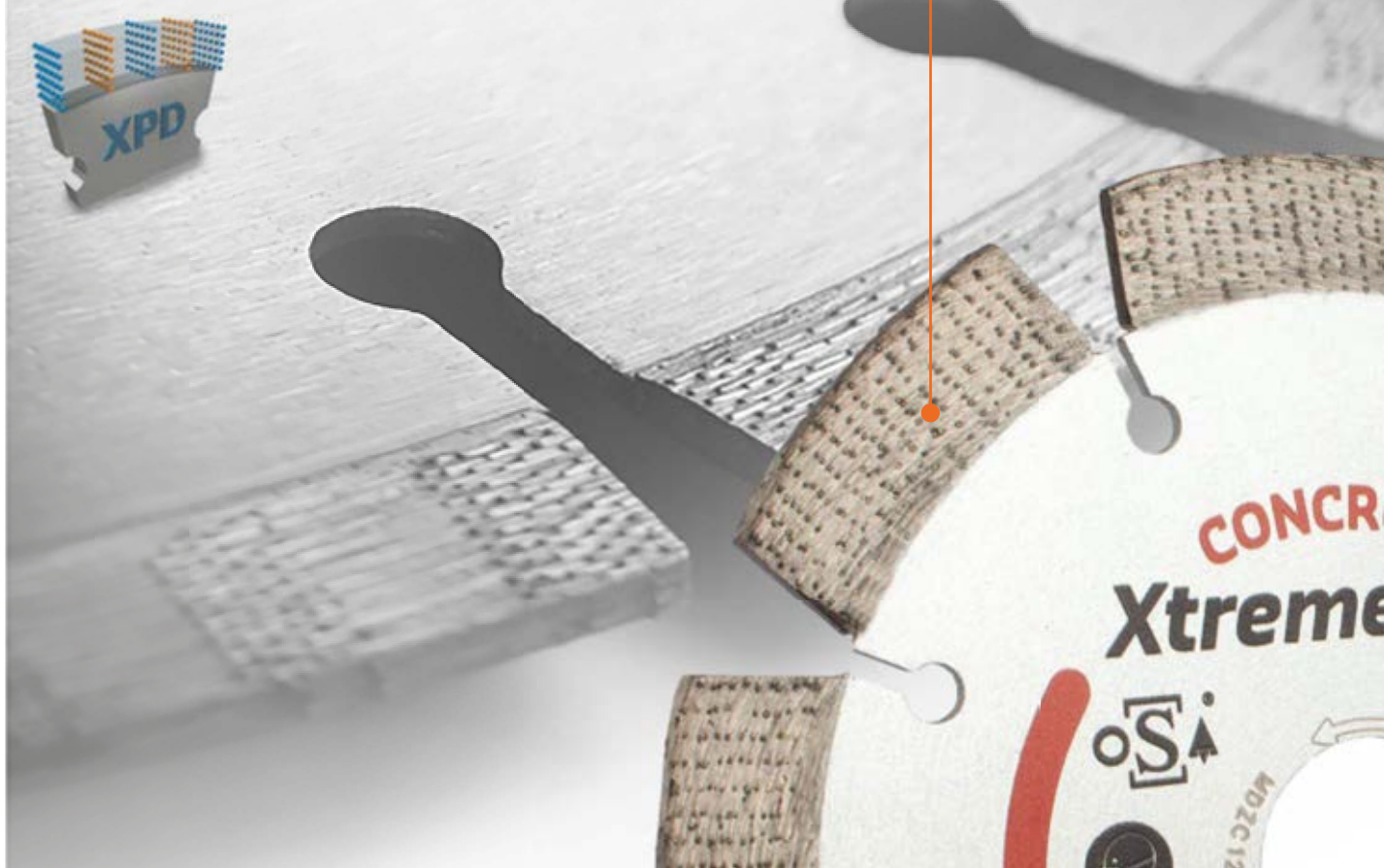



## UNIVERSEEL - XtremePRO

Hoogwaardige lasergelaste zaagbladen voor multifunctioneel gebruik. Met speciale lossingsleuven, segmenthoogte van 12mm voor extreme snijresultaten en lange levensduur.

### KENMERKEN

- Lasergelast
- Multifunctioneel
- Effectieve lossingsleuven
- Droog gebruik
- Segmenthoogte 12 mm



Art.Nr.	D	A	H	W	T
MDZU115X	115	22,23	12	34	2,3
MDZU125X	125	22,23	12	32	2,3
MDZU230X	230	22,23	12	40	2,4

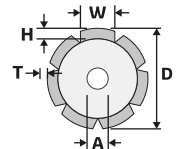

## UNIVERSEEL - PROFI

Professionele lasergelaste diamantzaagbladen. Brede lossingsleuven voor snelle snijresultaten.

### KENMERKEN

- Lasergelaste segmenten
- Voor multifunctioneel gebruik
- Brede lossingsleuven
- Droog gebruik
- Segmenthoogte 10 mm



Art.Nr.	D	A	H	W	T
MDZU115P	115	22,23	10	34	2,3
MDZU125P	125	22,23	10	32	2,3
MDZU150P	150	22,23	10	40	2,6
MDZU230P	230	22,23	10	38	2,6

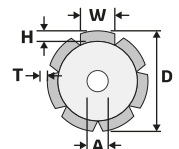

## UNIVERSEEL - STANDAARD

Universele gesinterde diamantzaagbladen voor multifunctioneel gebruik met goede snijresultaten.

### KENMERKEN

- Gesinterde diamantsegmenten
- Multifunctioneel
- Droog gebruik
- Segmenthoogte 10 mm



Art.Nr.	D	A	H	W	T
MDZU115S	115	22,23	10	30	1,8
MDZU125S	125	22,23	10	30	1,8
MDZU150S	150	22,23	10	34	2,0
MDZU230S	230	22,23	10	38	2,4

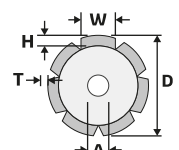





## TEGELS - XtremePRO

Super dun diamantzaagblad met versterkte kern: speciaal ontworpen om de hardste keramische tegels te zagen. Garandeert een lange levensduur en extreem goed resultaat.

### KENMERKEN

- Rondom gesloten diamant-ring
- Super dun met versterkte kern
- Voor harde (keramische-) tegels
- Droog en nat gebruik
- Segmenthoogte 10 mm



Art.Nr.	D	A	H	W	T
<b>MDZT115X</b>	115	22,23	10	FULL	1,4
<b>MDZT125X</b>	125	22,23	10	FULL	1,4

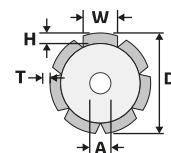

## TEGELS - PROFI

Diamantzaagblad met rondom gesloten diamant-ring van professionele kwaliteit voor het zagen van o.a. tegels en porselein.

### KENMERKEN

- Rondom gesloten diamant-ring
- Voor tegels en porselein
- Droog en nat gebruik
- Segmenthoogte 7 mm



Art.Nr.	D	A	H	W	T
<b>MDZT115P</b>	115	22,23	7	FULL	1,6
<b>MDZT125P</b>	125	22,23	7	FULL	1,6

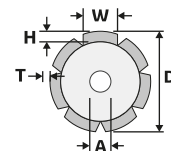

## BAKSTEEN - XtremePRO

Diamantzaagblad voor topprestaties met unieke schutsegmenten voor een lange levensduur en snel zagen.

### KENMERKEN

- Unieke schut-segmenten voor lossing
- Voor abrasieve materialen
- Droog gebruik
- Segmenthoogte 10mm



Art.Nr.	D	A	H	W	T
<b>MDZB125X</b>	125	22,23	10	34	2,0
<b>MDZB150X</b>	150	22,23	10	35	2,2
<b>MDZB230X</b>	230	22,23	10	33	2,6

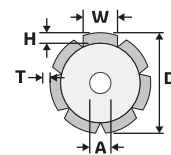

## DIAMANT DOORSLIJPSCHIJF METALXCUT

De doorslijpschijven met diamant van Mandrex hebben een diamant gecoate rand, gecombineerd met een breukvaste stalen kern. Deze combinatie zorgt voor een veilige werking, minder stof en puin en een extreem lange levensduur.

De Mandrex MetalXcut diamantdoorslijpschijven zijn ontworpen om zijn snijkraft tot 50 keer langer te behouden dan standaard (door-)slijpschijven. De dunne wanden van de schijven zorgen voor snelle schone sneden door vrijwel elk materiaal, inclusief (roestvrij-) staal, gietijzer, betonstaal, metselwerk en nog veel meer.

Vanwege de hoogwaardige diamanttechnologie slijt de diamant niet bij elke snede, wat betekent dat ze hun diameter en breedte behouden gedurende de levensduur van de schijf. De Mandrex MetalXcut-doorslijpschijven hebben een levensduur van 1.000 of meer sneden (tot 30 keer langere levensduur dan standaard doorslijpschijven) \*

### KENMERKEN

- Hoogwaardige diamanttechnologie
- Tot **30 keer langere levensduur** dan normale doorslijpschijven
- Extreme duurzaam in metaal
- Veilige breukvaste stalen kern
- Minder stof en puin tijdens gebruik
- De snijdiepte blijft onveranderd tijdens de levensduur
- De **laagste kosten per snede**

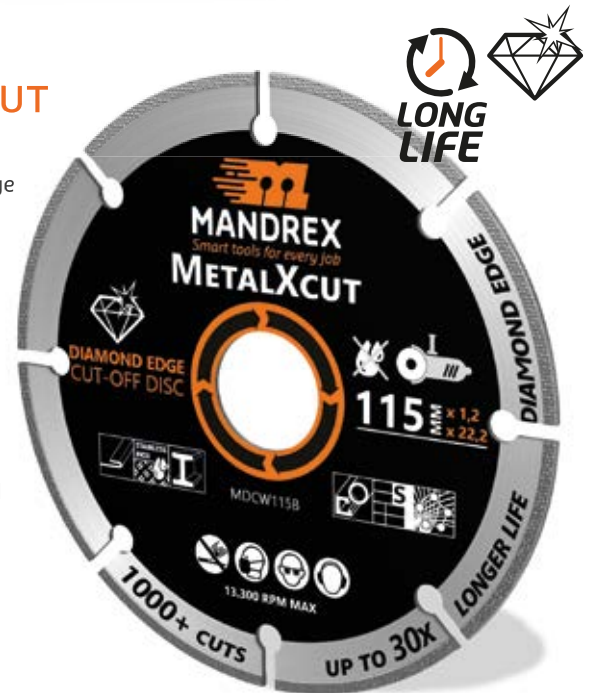

Art.No.	D	A x t	T	Max RPM
MDCW115B	115	22,2 x 1,2	1,6	13.300
MDCW125B	125	22,2 x 1,2	1,6	12.200
MDCW150B	150	22,2 x 1,6	1,8	10.100
MDCW180B	180	22,2 x 1,6	1,8	8.400
MDCW230B	230	22,2 x 1,6	2,0	6.800
MDCW300B	300	25,4 x 2,0	2,4	5.000
MDCW350B	350	25,4 x 2,2	2,6	4.300

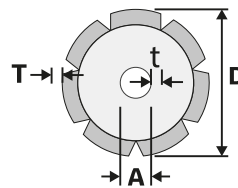

Staal
Koolstof staal
Roestvrij staal - RVS
Plaatstaal
Buizen / Profiel
Koper / Messing
Aluminium
Metselwerk
Gipsplaat
Vezelcement
Zachte steen
Gips
Zachte tegels
Zachte baksteen
Versterkt kunststof



\*Gemiddelde prestaties voor een 115 mm schijf in vierkante buis van 25mm koolstofstaal versus dunne standaard doorslijpschijven.

## EZYGRIND - DIAMANT GECOATE BUIZENZAAG

De Mandrex EzyGrind is de veiligste en snelste manier om kunststof buizen op of onder vloeroppervlak te zagen door de buizenzaag van binnenuit te gebruiken. Het is vooral geschikt voor betonplaatconstructies en moeilijk bereikbare plaatsen.

Met de Mandrex EzyGrind krijgt u een zuivere professionele afwerking door slechts 1 enkele handeling. De Mandrex EzyGrind is ontworpen om PVC- en HDPE-buizen te zagen (maten van Ø40 - 150 mm). Geschikt voor buizen, ingegoten buizen, pijpdoorvoeren, leidingen, regenwater, riolering, wc's, doucheafvoeren, afvoerleidingen en inspectieopeningen.

De Mandrex EzyGrind is uw veiligste keuze omdat het werkt met een accu-boormachine, terwijl het zagen van binnenuit de pijp de gebruiker beschermt tegen contact met het diamant gecoate zaagblad. Het alternatief, het gebruiken van een haakse slijper: levert extreem veel gevaar op!



De 7mm Zeskant Powerbit-schacht past op alle (draadloze-) boormachines. Maximale toerental is 2500 tpm.



Vervangbare diamantzaagbladen met diamantcoating.



Inclusief twee geleiderollen voor gecontroleerde zaagdiepte, wit voor standaard PVC en zwart voor HDPE-buizen.



### EZYGRIND buizenzaag



	Pipe diameter - Ømm		
	DWV	HDPE	(HD-) PVC
<b>MEZG001B</b> EzyGrind buizenzaag - Klein 7mm Zeskant aansluiting	40-65	50-75	50-80
<b>MEZG002B</b> EzyGrind buizenzaag - Groot 7mm Zeskant aansluiting	90-150	90-150	100-150

### EZYGRIND vervangende diamantschijven



**MEZG010B**  
voor de EzyGrind MEZG001B (Klein) - 2 stuks / verpakking

**MEZG110B**  
voor de EzyGrind MEZG002B (Groot) - 2 stuks / verpakking

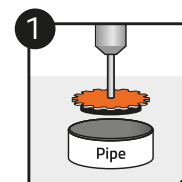

1 Plaats de EzyGrind draaiend in de PVC-buis. Begin met snijden door stevig tegen de pijp te drukken totdat deze doorgesneden is.

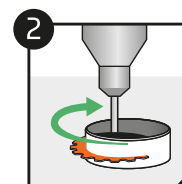

2 Beweeg rustig met de klok mee terwijl u duwt.

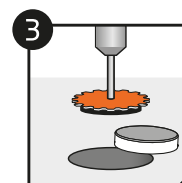

3 Houdt de boormachine parallel aan de buis voor een perfect resultaat.





Mandrex  
Tuindersweg 28 b  
2676 BH Maasdijk  
Nederland  
Tel: +31 174 52 80 77  
[www.mandrex-system.com](http://www.mandrex-system.com)  
[sales@mandrex-system.com](mailto:sales@mandrex-system.com)

NL-2023-V1

SPECIFICATIES ONDER VOORBEHOUD

MANDREX HOLE SAW SYSTEM UIT NEDERLAND HEEFT DE LICENTIE VOOR DE  
WERELDWIJDE DISTRIBUTIE VAN HET GEPATENTEERDE MANDREX MXQS SYSTEEM.

